



COMUNE DI GENOVA

DELIBERAZIONE APPROVATA DAL CONSIGLIO COMUNALE NELLA SEDUTA PUBBLICA DI PRIMA CONVOCAZIONE DEL 22/12/2023

DCC-2023-71 REVISIONE ANNUALE DELLE PARTECIPAZIONI AI SENSI DELL'ART. 20 DEL D.LGS. N. 175/2016 - RICOGNIZIONE DELLE PARTECIPAZIONI DETENUTE DALL'ENTE AL 31 DICEMBRE 2022

Presiede: Il Presidente Cassibba Carmelo

Assiste: Il Segretario Generale Orlando Concetta nell'esercizio dei compiti di collaborazione e delle funzioni di assistenza giuridico-amministrativa in ordine alla conformità dell'azione amministrativa alle leggi, allo statuto e ai regolamenti, ai sensi dell'art. 97, comma 2 del D. Lgs. 267/2000.

Presente: Il Vice Segretario Bisso Gianluca

Al momento della deliberazione risultano presenti (P) ed assenti (A) i Signori:

1	Cassibba Carmelo	Presidente	P
2	Bucci Marco	Sindaco	P
3	Aime' Paolo	Consigliere	P
4	Alfonso Donatella Anita	Consigliere	P
5	Ariotti Fabio	Consigliere	P
6	Barbieri Federico	Consigliere	P
7	Bertorello Federico	Consigliere	P
8	Bevilacqua Alessio	Consigliere	P
9	Bonicioli Lilia	Consigliere	P
10	Bruccoleri Mariajose'	Consigliere	A
11	Bruzzone Filippo	Consigliere	P
12	Bruzzone Rita	Consigliere	P
13	Cavalleri Federica	Consigliere	P
14	Ceraudo Fabio	Consigliere	P
15	Costa Stefano	Consigliere	P
16	Crucioli Mattia	Consigliere	A
17	D'Angelo Simone	Consigliere	P
18	De Benedictis Francesco	Consigliere	P
19	Dello Strologo Ariel	Consigliere	A
20	Falcone Vincenzo	Consigliere	P
21	Falteri Davide	Consigliere	P

22	Gaggero Laura	Consigliere	P
23	Gandolfo Nicholas	Consigliere	P
24	Ghio Francesca	Consigliere	A
25	Gozzi Paolo	Consigliere	P
26	Grosso Barbara	Consigliere	P
27	Kaabour Si Mohamed	Consigliere	P
28	Lo Grasso Umberto	Consigliere	P
29	Lodi Cristina	Consigliere	P
30	Manara Elena	Consigliere	P
31	Notarnicola Tiziana	Consigliere	P
32	Pandolfo Alberto	Consigliere	P
33	Pasi Lorenzo	Consigliere	P
34	Patrone Davide	Consigliere	P
35	Pellerano Lorenzo	Consigliere	P
36	Pilloni Valter	Consigliere	A
37	Russo Monica	Consigliere	P
38	Vacalebri Valeriano	Consigliere	P
39	Veroli Angiolo	Consigliere	P
40	Villa Claudio	Consigliere	P
41	Viscogliosi Arianna	Consigliere	P

E pertanto sono complessivamente presenti n. 36 componenti del Consiglio.

Sono presenti alla seduta, oltre il Sindaco, gli Assessori:

1	Avvenente Mauro
2	Bianchi Alessandra
3	Bordilli Paola
4	Brusoni Marta
5	Corso Francesca
6	Gambino Sergio
7	Mascia Mario
8	Piciocchi Pietro
9	Rosso Lorenza



COMUNE DI GENOVA

185 0 0 - DIREZIONE DI AREA PIANIFICAZIONE E CONTROLLI
Proposta di Deliberazione N. 2023-DL-364 del 13/12/2023

REVISIONE ANNUALE DELLE PARTECIPAZIONI AI SENSI DELL'ART. 20 DEL D.LGS. N. 175/2016 - RICOGNIZIONE DELLE PARTECIPAZIONI DETENUTE DALL'ENTE AL 31 DICEMBRE 2022.

Il Presidente pone in discussione la proposta di Giunta n. 58 del 14 dicembre 2023;

Su proposta dell'Assessore a Bilancio, Lavori Pubblici, Opere strategiche infrastrutturali, Rapporti con i Municipi con funzioni di Vice Sindaco: Pietro Piciocchi e dell'Assessore ai Trasporti, Mobilità Integrata, Ambiente, Rifiuti, Energia e Transizione ecologica: Matteo Campora

Visto il d.lgs. n. 175/2016, Testo Unico in materia di società a partecipazione pubblica (in avanti anche soltanto "TUSP"), in base al quale:

le Pubbliche Amministrazioni possono detenere partecipazioni soltanto in società (i) aventi per oggetto attività di produzione di beni e servizi strettamente necessarie per il perseguimento delle proprie finalità istituzionali (vincolo di scopo, art. 4, co. 1); (ii) che svolgono attività rientranti nell'elenco di cui all'art. 4, commi 2 e seguenti (vincolo di attività);

L'Ente è chiamato a effettuare entro il 31/12/2023 una ricognizione delle partecipazioni detenute alla data del 31/12/2022, adottando misure di razionalizzazione ove rilevi (artt. 20 e 26):

- a) partecipazioni societarie non rispettose dei vincoli di cui al predetto art. 4 (artt. 20 e 26);
- b) società prive di dipendenti, oppure con un numero di amministratori superiore a quello dei dipendenti;
- c) partecipazioni in società che svolgono attività analoghe o simili a quelle condotte da altre partecipate o enti pubblici strumentali;
- d) partecipazioni in società che abbiano conseguito un fatturato medio inferiore al milione di euro nel triennio precedente;
- e) partecipazioni in società diverse da quelle costituite per la gestione di un servizio di interesse generale che abbiano prodotto un risultato negativo per quattro dei cinque esercizi precedenti;
- f) la necessità di contenere i costi di funzionamento;
- g) la necessità di aggregare società aventi per oggetto le attività consentite dal citato art. 4;

L'Ente è altresì tenuto ad adottare una relazione sull'attuazione delle misure disposte con il precedente Piano di razionalizzazione delle partecipazioni, adottato con DCC n. 77/2022;

Visto l'art. 30, co. 2, secondo periodo, del d.lgs. n. 201/2022, in base al quale la relazione di cui all'art. 20, co. 2 del d.lgs. n. 175/2016 deve contenere un'appendice dedicata alla ricognizione della situazione gestionale dei servizi pubblici locali di rilevanza economica affidati con il modello dell'*in house providing*;

Vista la delibera n. 69/2023/VSG della Corte dei conti, Sezione Regionale di Controllo per la Liguria;

Dato atto che:

la ricognizione delle società è avvenuta sulla base delle partecipazioni detenute dal Comune di Genova alla data del 31 dicembre 2022, come descritte dall'Allegato A (*Organigramma delle società al 31 dicembre 2022*) e rappresentate alla data dell'11/12/2023 nell'Allegato A1 (*Organigramma alla data attuale*), da considerarsi parte integrante e sostanziale del presente provvedimento;

non sono oggetto della presente ricognizione le seguenti partecipazioni:

- a) Società per Cornigliano S.p.A., ai sensi dell'art. 1, co. 4 lettera a) del TUSP, in quanto società c.d. "di diritto singolare";
- b) Filse S.p.A., esclusa in quanto inserita nell'Allegato A del TUSP, ai sensi dell'art. 26, co. 2 del medesimo Testo Unico;
- c) I.R.E. S.p.A., società del gruppo Filse, esclusa in quanto inserita nell'Allegato A del TUSP, ai sensi dell'art. 26, co. 2 del medesimo Testo Unico;
- d) RAISE s.c.a r.l., in quanto si tratta di una partecipazione acquisita indirettamente dall'Ente per il tramite di Job Centre s.r.l. in una data successiva al 31/12/2022;

Considerato che:

l'esame ricognitivo di tutte le partecipazioni detenute al 31/12/2022 è stato istruito sulla base dell'Allegato B, "*Relazione tecnica della ricognizione delle partecipazioni dirette ed indirette del Comune di Genova*", parte integrante e sostanziale del presente provvedimento, che contiene al suo interno le seguenti schede tecniche:

- a. B.1: Scheda di ricognizione al 31/12/2022 delle società partecipate dal Comune di Genova sulla base di quanto disposto dall'art. 20, co. 2, lettere da a) a g) del TUSP;
- b. B.2: Esito della ricognizione e azioni di piano;
- c. B.3: Consuntivazione delle azioni della revisione periodica delle partecipazioni effettuata entro il 31 dicembre 2022, ai sensi dell'art. 20 del TUSP (con DCC n. 77/2022);

la Relazione di cui all'Allegato B presenta inoltre un'appendice ai sensi dell'art. 30, co. 2, secondo periodo, del d.lgs. n. 201/2022 (Allegato D, parte integrante del presente provvedimento);

la situazione economico-finanziaria e patrimoniale delle società controllate dal Comune di Genova al 31/12/2022 è contenuta nel "*Report sulle società partecipate del Comune di Genova: Consuntivo 2022 e budget 2023*", per rappresentare un quadro organico e di sintesi del "Gruppo Comune" (Allegato C, parte integrante del presente provvedimento);

Dato atto che l'esito della ricognizione delle società al 31/12/2022, come dettagliatamente descritto nella relazione tecnica di cui all'Allegato B, evidenzia nelle schede tecniche B1 e B2:

1. società detenute direttamente, che, pur conformi al vincolo di scopo e di attività, si trovano in una delle condizioni previste dall'art. 20, co. 2 del TUSP:

F.S.U. S.r.l.	Numero amministratori > numero dipendenti
---------------	---

2. società detenute indirettamente, non conformi a quanto previsto dagli artt. 1 e/o 4, commi 1 e 2, lettere da a) ad e) e dall'art. 20, co. 2, del TUSP, per le quali la precedente Revisione delle partecipazioni (adottata con la DCC n. 77/2022) ha già impartito un indirizzo:

TICASS s.c.a r.l.	Fatturato medio 2020/22 < al milione di Euro
ATC Esercizio S.p.A.	Non conforme all'art. 4, co. 1 del T.U.S.P.
Sessanta milioni di km esercizio s.c.a r.l.	Numero amministratori > numero dipendenti
Convention Bureau Genova s.r.l.	Numero amministratori > numero dipendenti; Fatturato medio 2020/22 < al milione di Euro
ATP Esercizio s.r.l.	Numero amministratori > numero dipendenti; società priva di dipendenti

3. società già in liquidazione alla data del 31/12/2022:
- .a Ecolegno s.r.l. in liquidazione;
 - .b STL Terre di Portofino s.c.a r.l. in liquidazione;
 - .c SVI s.r.l. in liquidazione;
 - .d Sater S.p.A. in liquidazione;
4. società cessate o in corso di cessazione nel 2023:
- a. Sater S.p.A. in liquidazione;
 - b. AMIU Bonifiche S.p.A.;
 - c. Sviluppo Genova S.p.A.
5. società acquisite nel corso del 2023 (non oggetto di razionalizzazione nel presente Piano):
- a. RAISE s.c. a r.l. (detenuta indirettamente attraverso Job Centre s.r.l.);

Dato inoltre atto che Finfigure S.p.A., di cui la Civica Amministrazione conserva 14.000 azioni cartacee, è esclusa dalla presente ricognizione, in quanto, dopo che in data 18/12/2008 il Tribunale di Genova ha emesso un decreto di chiusura del fallimento di tale società per riparto finale dell'attivo, il 27/10/2023 detta società è stata cancellata d'ufficio ai sensi dell'art. 2490, co. 6 c.c. con decreto del Conservatore del Registro delle Imprese;

Rilevato che, per quanto concerne F.S.U. s.r.l. (in seguito anche solo "FSU"):

detta società rappresenta la *holding* per la gestione della cospicua partecipazione nella *multiutility* IREN S.p.A. detenuta dall'Ente. L'esercizio della *governance* su una quotata come IREN richiede, per la sua complessità e delicatezza, particolari competenze tecniche, anche alla luce della presenza di un patto di voto e di blocco funzionale al mantenimento del controllo pubblico;

nella sua veste di *holding*, FSU fornisce supporto finanziario alle altre società del Gruppo Comune, come avvenuto in occasione della sottoscrizione di un prestito obbligazionario emesso da AMIU con finalità di investimento;

FSU ha messo il proprio *know-how* a disposizione delle altre società del Gruppo Comune, operando come *advisor* nelle materie della finanza di impresa, del merito creditizio e nella strutturazione di

operazioni di finanziamento. A tale riguardo, nel 2023 la società ha stipulato una convenzione con un'altra partecipata, cui ha fornito supporto tecnico-specialistico su tematiche di natura finanziaria e bancaria: questo segmento di attività è previsto in crescita nella Relazione Previsionale Aziendale 2024/2026 presentata dalla società;

la società ha ampliato il proprio portafoglio, acquisendo la titolarità della partecipazione detenuta dall'Ente in Banca Popolare Etica società cooperativa per azioni in esecuzione di quanto disposto dalla DCC n. 67/2022;

la recente DCC n. 55/2023 ha inoltre allargato il perimetro di attività di FSU, modificando l'oggetto sociale prevedendo la possibilità di acquistare e gestire immobili aventi carattere di pubblico interesse per il perseguimento delle finalità del Socio unico o di altre società del gruppo comunale. Per effetto di tale modifica, il ruolo di FSU nell'ambito del Gruppo Comune risulta ulteriormente rafforzato, in quanto la società potrà rappresentare un *partner* strategico per l'Ente e/o altre partecipate del gruppo, acquistando e mettendo a disposizione dell'uno e/o delle altre immobili di pubblico interesse grazie al favorevole accesso al mercato creditizio di cui essa gode in virtù della sua cospicua patrimonializzazione;

Considerato che l'art. 11, co. 2 del TUSP dispone che di norma le società a controllo pubblico siano amministrate da un Amministratore Unico e che l'introduzione di un organo amministrativo monocratico consentirebbe di superare la non conformità di FSU al requisito di cui all'art. 20, co. 2, lett. b) del d.lgs. n. 175/2016, si ravvisa l'opportunità di prevedere, alla scadenza dell'attuale Consiglio di Amministrazione (con l'approvazione del bilancio al 31/7/2024), la scelta in favore di un organo amministrativo monocratico, fatte salve le valutazioni da farsi in sede di rinnovo circa l'adeguatezza di un tale organo alle funzioni e alle attività svolte dalla società;

Dato atto che, con riferimento alle partecipazioni indirette non conformi ai requisiti del TUSP: TICASS s.c. a r.l. (in seguito "*TICASS*"), di cui AMIU S.p.A. (in seguito anche solo "*AMIU*") detiene il 2,94%, è un consorzio partecipato da attori istituzionali (Università di Genova, CNR), da enti di ricerca e da imprese. Ha avviato un processo di progressivo adeguamento ai requisiti del TUSP, ma presenta a oggi una media dei fatturati del triennio inferiore al milione di euro previsto dal Testo Unico. Con nota del 5/12/2023 (Allegato E, parte integrante del presente provvedimento), come già nel 2022 AMIU ha proposto il mantenimento della quota in TICASS. In particolare, l'Amministrazione prende atto che AMIU ha rappresentato di ritenere strategica la partecipazione in TICASS per il perseguimento delle proprie finalità istituzionali, in quanto attraverso tale consorzio essa può accedere a progetti europei e reperire fondi esterni per le proprie strutture di sviluppo e di ricerca, nonché beneficiare di "*scambi di informazioni tecnologiche nel campo dell'ambiente e dello sviluppo sostenibile, essenziali per l'ottimizzazione del core business*". Ha inoltre evidenziato che "*un'eventuale uscita dalla stessa comporterebbe (...) una perdita economica e di competitività*". AMIU ha altresì fornito ulteriori dettagli circa la rilevanza strategica del mantenimento della quota in TICASS, indicando alcuni progetti in corso di realizzazione finanziati con fondi europei resi possibili dalla partecipazione al consorzio in oggetto, quali, per esempio: (i) il progetto "*Life Infusion*", in materia di trattamento di rifiuti urbani (con un contributo in fondi europei stimato in circa 1,7 milioni di euro); (ii) il progetto "*Ecoefishent*", che coinvolge anche la controllata GEAM e altri partner istituzionali come FILSE (con un contributo in fondi europei stimato in circa 15 milioni di euro);

Porto Antico S.p.A. ha rappresentato all'Ente di aver comunicato a Convention Bureau Genova s.r.l. la necessità di dismettere la partecipazione in tale società, data la sua non conformità ai requisiti del TUSP;

AMT S.p.A. (in avanti anche soltanto "AMT") ha rappresentato che l'Assemblea di Sessanta Milioni di Chilometri Esercizio s.c. a r.l. ha deliberato di dare mandato all'Amministratore Unico di avviare le procedure necessarie per la messa in liquidazione di tale società. Nel 2023 l'Assemblea di AMT ha deliberato la alienazione della partecipazione in oggetto, nonché di quella in ATC Esercizio S.p.A.;

la DCC n. 77/2022 ha preso atto della richiesta da parte di AMT di mantenere la partecipazione in ATP Esercizio s.r.l. (in seguito anche solo "ATP") per tutto il 2023, nonostante la non conformità di questa società al requisito di cui all'art. 20, co. 2, lettera b) del d.lgs. n. 175/2016 (ATP è infatti priva di dipendenti), al fine di meglio esplorare i possibili sviluppi per l'azienda. Nel 2023 l'Assemblea di AMT ha deliberato l'alienazione della partecipazione in oggetto;

Dato atto che, per quanto concerne le società in liquidazione alla data del 31/12/2022:

Ecolegno s.r.l.: AMIU ha comunicato che Ecolegno ha ancora un contenzioso ancora in essere, sia pure in via di definizione, che non consente ancora di addivenire alla conclusione della procedura liquidatoria;

STL Terre di Portofino: AMT ha comunicato che il liquidatore prevede la chiusura della procedura di liquidazione entro il 31/12/2024;

S.V.I. s.r.l. (in seguito solo "SVI"): S.P.Im. S.p.A. (in avanti anche solo "SPIM") ha comunicato che la società, sua controllata, sta definendo il proprio contenzioso tributario e che prevede di concludere quello civile attualmente pendente entro fine dicembre 2024. Secondo quanto rappresentato dalla controllante, la definizione dei contenziosi in essere di SVI consentirà di addivenire alla chiusura delle attività liquidatorie e alla conseguente estinzione della società;

Dato atto che, per quanto concerne le società cessate o in corso di cessazione nel corso del 2023:

Sater S.p.A. (partecipata al 51% dal Comune di Cogoleto e al 49% da AMIU), che al 31/12/2022 risultava già posta in stato di liquidazione, è stata cancellata dal Registro delle Imprese in data 14/6/2023;

AMIU Bonifiche S.p.A. (in seguito anche soltanto "AMIU Bonifiche") è stata incorporata nella capogruppo AMIU, che ne deteneva l'intero capitale, in esecuzione di quanto disposto con la DCC n. 31/2023. Detta delibera ha approvato l'operazione evidenziando che essa: (i) realizza una concentrazione nell'ambito del gruppo che fa capo ad AMIU Genova che risponde alle logiche industriali rappresentate dagli amministratori delle due società interessate al progetto di fusione e consente di realizzare economie gestionali; (ii) dà applicazione ai precetti del d.lgs. n. 175/2016, in quanto determina una razionalizzazione del complesso di partecipazioni che fanno capo all'Ente. La fusione per incorporazione ha prodotto effetti retroattivi a partire dal giorno 1/1/2023; la società incorporata è stata cancellata dal Registro delle Imprese in data 15/9/2023;

Sviluppo Genova S.p.A. (in seguito anche soltanto "Sviluppo Genova"): in attuazione dell'indirizzo impartito con la DGC n. 90/2022 e con la DCC n. 77/2022, con la DCC n. 44/2023 l'Ente ha

approvato la fusione per incorporazione di tale società in IRE S.p.A. Si prevede che le operazioni di fusione si concludano entro il 2023, con effetti contabili e fiscali retroattivi alla data dell'1/1/2023. La società risultante dalla fusione avrà capitale interamente pubblico;

Dato atto che, per quanto concerne le società acquisite nel corso del 2023: con DCC n. 36/2023, Job Centre s.r.l. (in seguito anche soltanto “*Job Centre*”) è stata autorizzata a sottoscrivere l'aumento di capitale di RAISE s.c. a r.l. (in avanti anche “*RAISE*”) per l'importo di euro 10.000,00. RAISE è stata costituita da una serie di soggetti pubblici (tra cui l'Università di Genova e il CNR) per operare come soggetto attuatore (HUB) nell'ambito del progetto del PNRR “*Robotics and AI for Socio-economic Empowerment*” in base a quanto previsto dal bando approvato dal Ministero dell'Università e della Ricerca. Si prevede che la sottoscrizione si perfezionerà entro il 20/12/2023;

in coerenza con la stretta funzionalità della società alla realizzazione di uno specifico progetto, la durata del veicolo societario in oggetto è limitata all'arco temporale necessario all'attuazione dell'iniziativa progettuale che ne ha giustificato la costituzione. A tale riguardo, infatti, la nota integrativa al piano industriale 2022-2026 di RAISE prevede la redazione entro marzo 2027 del bilancio di liquidazione al 31/12/2026;

Dato inoltre atto che la DCC n. 77/2022 ha dato indirizzo a Bagni Marina Genovese s.r.l. (in avanti anche solo “Bagni Marina”) “*di verificare la fattibilità e la convenienza di mettere in atto operazioni di aggregazione e/o di partenariato con altre società del gruppo Comune e/o di trasferimento/riallocazione nell'ambito della holding, atte a consentire un miglioramento degli indici economico-finanziari, anche in previsione della possibile evoluzione della disciplina in materia di concessioni demaniali*”;

in esecuzione dell'indirizzo di cui sopra, con nota del 24/11/2023 (Allegato F, parte integrante del presente provvedimento), il Presidente del Consiglio di Amministrazione di Bagni Marina ha rappresentato all'Ente di aver individuato, tra le possibili opzioni disponibili per un'operazione di aggregazione, Genova Parcheggi S.p.A. (“*Genova Parcheggi*”) come soggetto in grado di consentire un miglioramento degli indici economico-finanziari di Bagni Marina;

secondo quanto rappresentato dal Presidente di Bagni Marina, la prospettata aggregazione con Genova Parcheggi, che potrebbe strutturarsi nella forma del “*preventivo acquisto di quote societarie e successivo accorpamento*”, oppure nella incorporazione tramite fusione, può favorire il superamento dei profili di maggior rilevanza per la stessa Bagni Marina, cioè la forte incidenza del costo del personale rispetto ai ricavi e la gestione finanziaria;

con nota del 30/11/2023 (Allegato G, parte integrante del presente provvedimento), l'Amministratore Unico di Genova Parcheggi ha rappresentato all'Ente la fattibilità di un percorso di aggregazione tra le due società in oggetto che comporti l'acquisizione da parte della stessa Genova Parcheggi delle quote di Bagni Marina, nelle forme meglio viste, per realizzare le finalità indicate nella sopra citata DCC n. 77/2022;

Rilevato che:

Genova Parcheggi ha progressivamente differenziato e ampliato il proprio perimetro di attività e, a oggi, opera in ambiti ulteriori rispetto alla sola gestione della sosta. La società ha chiuso il bilancio al 31/12/2022 con un utile di euro 102.144;

la DCC n. 77/2022 ha impartito indirizzo affinché Genova Parcheggi rafforzasse il proprio ruolo di *player* strategico del sistema complessivo di mobilità integrata. In attuazione di tale indirizzo, con la DCC n. 59/2023 l'Ente ha disposto la cessione di circa l'1% del capitale di Genova Parcheggi alla Città Metropolitana di Genova e assentito, all'esito del perfezionamento di tale operazione, a che quest'ultima deleghi alla società le funzioni di Agenzia della Mobilità prevista dalla legge Regione Liguria n. 33/2013. Aggiungendo alle sue attuali funzioni quelle che le saranno delegate in qualità di Agenzia, Genova Parcheggi rafforza ulteriormente il proprio ruolo strategico nel governo del sistema della mobilità integrata, sia urbana che extra-urbana;

Ritenuto pertanto:

che ricorrano i presupposti per il mantenimento della partecipazione in FSU s.r.l., anche alla luce dell'ulteriore potenziamento del suo ruolo strategico all'interno del gruppo comunale risultante dalle recenti modifiche dell'oggetto sociale e considerata la sua funzione di supporto nei confronti delle altre partecipate, dando altresì indirizzo di prevedere, alla scadenza dell'attuale Consiglio di Amministrazione (con l'approvazione del bilancio al 31/7/2024), la scelta in favore di un organo amministrativo monocratico, fatte salve le valutazioni da farsi in sede di rinnovo circa l'adeguatezza di un tale organo alle funzioni e alle attività svolte dalla società;

di dare indirizzo di mantenere per l'anno 2024 la partecipazione in TICASS s.c. a r.l., preso atto della prospettazione fornita dalla capogruppo A.M.I.U. S.p.A. nella nota allegata al presente atto (Allegato E) circa le perdite che prevede di subire, in termini economici e di competitività, in caso di dismissione di detta partecipazione e in merito alla sua rilevanza strategica per la stessa A.M.I.U., tenuto anche conto dei progetti in corso di realizzazione e della presenza di altri soggetti istituzionali nella compagine societaria della stessa TICASS s.c. a r.l.;

di dare atto che nel corso del 2023 sono state dismesse e/o è in via di ultimazione la dismissione di tre partecipazioni: due per effetto di una fusione per incorporazione (Amiu Bonifiche in AMIU e Sviluppo Genova in IRE) e una in virtù della conclusione della procedura di liquidazione (Sater);
di confermare/disporre la dismissione delle seguenti partecipazioni indirette, in quanto non conformi ai requisiti individuati dal TUSP:

ATC Esercizio S.p.A.;

ATP Esercizio s.r.l.;

Convention Bureau Genova S.r.l.;

Sessanta milioni di km esercizio S.c.a.r.l.;

di dare mandato agli Amministratori di AMIU, AMT e SPIM ad adoperarsi per addivenire alla sollecita chiusura delle procedure di liquidazione di – rispettivamente – Ecolegno s.r.l. in liquidazione; STL Terre di Portofino s.c.a r.l. in liquidazione; SVI s.r.l. in liquidazione, riferendo periodicamente all'Ente sul loro stato di avanzamento;

di dare indirizzo agli organi amministrativi di Bagni Marina Genovese s.r.l. e di Genova Parcheggi S.p.A. a compiere le attività propedeutiche a un'aggregazione tra le due società, predisponendo un

progetto di fusione eventualmente articolato in una o più fasi intermedie, che risponda alle esigenze di miglioramento degli indici economico-finanziari della stessa Bagni Marina;

Dato atto che:

l'art. 30, co. 2, secondo periodo del d.lgs. n. 201/2022 sopra richiamato prevede che la Relazione di cui all'art. 20 del d.lgs. n. 175/2016 (Allegato B) presenti un'appendice dedicata alla ricognizione della situazione gestionale dei servizi pubblici locali di rilevanza economica affidati dall'Ente con il modello dell'*in house providing* con riferimento al 2022;

in ossequio a quanto previsto dall'art. 30, co. 2, secondo periodo sopra richiamato, l'appendice alla predetta Relazione (contenuta nell'Allegato D al presente provvedimento) si compone di n. 10 schede, così come predisposte dai Dirigenti responsabili dei servizi affidati *in house*, che hanno provveduto a individuare i servizi rilevanti ai sensi della disposizione in oggetto e a redigere e sottoscrivere, per ciascuno di essi, un'apposita scheda con riferimento al 2022. Le schede sottoscritte dai Dirigenti, in forma digitale e/o cartacea, che compongono la predetta Relazione sono conservate agli atti della Direzione di Area Pianificazione e Controlli;

in coerenza con quanto previsto dall'art. 30 citato, non ricadono nel perimetro della rilevazione in oggetto i servizi affidati da un Ente di Governo di Ambito – e in particolar modo da parte della Città Metropolitana di Genova – in quanto non rientranti nella competenza comunale. A tale riguardo, con nota del 30/11/2023 (Allegato H, parte integrante del presente provvedimento), la Città Metropolitana ha comunicato di aver avviato la predisposizione della relazione sulla ricognizione della situazione gestionale: (i) del servizio di gestione dei rifiuti; (ii) del servizio idrico integrato; (iii) del trasporto pubblico locale;

ogni scheda dà conto, con riguardo allo specifico servizio preso in considerazione, della sussistenza di ragioni che giustificano o meno il mantenimento dell'affidamento del servizio a una società *in house*, ai sensi dell'art. 17, co. 5 del d.lgs. n. 201/2022;

l'appendice composta dalle predette schede è allegata anche alla Deliberazione dell'Ente che adotta la relazione di cui all'art. 30, co. 2, primo periodo del d.lgs. n. 201/2022;

Ritenuto pertanto di approvare la “*Relazione tecnica*” di cui all'art. 20, co. 2 del d.lgs. n. 175/2016 contenente la ricognizione delle partecipazioni dirette ed indirette possedute dal Comune alla data del 31 dicembre 2022 (Allegato B alla presente deliberazione, di cui costituisce parte integrante);

Dato atto che l'istruttoria del presente atto è stata svolta da Lorenzo Canali, responsabile del procedimento, che è incaricato di ogni ulteriore atto necessario per dare esecuzione al presente provvedimento;

Visti:

il d.lgs. n. 201/2022;

il d.lgs. n. 175/2016;

l'art. 7 del d.lgs. n. 36/2023;

Acquisito il parere di regolarità tecnica espresso dal Responsabile del Servizio competente, attestante anche la regolarità e la correttezza dell'azione amministrativa, espresso ai sensi degli articoli 49 e 147-bis, primo comma del D. Lgs. n. 267/2000 e ss.mm.ii.;

Visto l'allegato parere di regolarità contabile, espresso dal Responsabile del Servizio Finanziario, nonché l'attestazione di copertura finanziaria;

La Giunta
PROPONE
al Consiglio Comunale

per le motivazioni di cui in premessa, che qui si richiamano integralmente, di:

- 1) dare atto che l'esito della ricognizione al 31/12/2022, come dettagliatamente descritto nella relazione tecnica di cui all'Allegato B, evidenzia nelle schede tecniche B1 e B2:

a. società detenute direttamente, che pur conformi al vincolo di scopo e attività, si trovano in una delle condizioni previste dall'art. 20, comma 2 del TUSP, e precisamente:

F.S.U. S.r.l.	Numero amministratori > numero dipendenti
---------------	---

b. società detenute indirettamente, non conformi a quanto previsto dagli artt. 1 e/o 4, commi 1 e 2, lettere da a) ad e) e dall'art. 20, comma 2 del TUSP, e precisamente:

TICASS S.c.a.r.l.	Fatturato medio 2020/22 < al milione di Euro
ATC Esercizio S.p.A.	Non conforme all'art. 4, co. 1 del T.U.S.P.
Sessanta milioni di km esercizio S.c.a.r.l.	Numero amministratori > numero dipendenti
Convention Bureau Genova S.r.l.	Numero amministratori > numero dipendenti; Fatturato medio 2020/22 < al milione di Euro
ATP Esercizio s.r.l.	Numero amministratori > numero dipendenti; società priva di dipendenti

c. società già in liquidazione alla data del 31/12/2022:

Ecolegno s.r.l. in liquidazione;
STL Terre di Portofino Scarl in liquidazione;
SVI s.r.l. in liquidazione;
Sater S.p.A. in liquidazione;

d. società cessate o in corso di cessazione nel 2023:

Sater S.p.A. in liquidazione;
Amiu Bonifiche S.p.A.
Sviluppo Genova S.p.A.

e. società acquisite nel corso del 2023 (non oggetto di razionalizzazione nel presente Piano):

RAISE S.c.a r.l. (indirettamente partecipata tramite Job Centre s.r.l.)

- 2) disporre, per le ragioni descritte in premessa, il mantenimento della partecipazione in F.S.U S.r.l., dando altresì indirizzo di prevedere, alla scadenza dell'attuale Consiglio di Amministrazione (con l'approvazione del bilancio al 31/7/2024), la scelta in favore di un

organo amministrativo monocratico, fatte salve le valutazioni da farsi in sede di rinnovo circa l'adeguatezza di un tale organo alle funzioni e alle attività svolte dalla società;

- 3) dare indirizzo di mantenere per l'anno 2024 la partecipazione in TICASS s.c. a r.l., tenuto conto dei progetti in corso di realizzazione che coinvolgono detta società e la capogruppo AMIU S.p.A. e per le motivazioni esposte in premessa;
- 4) dare atto che nel corso del 2023 sono state dismesse e/o è in via di ultimazione la dismissione di tre partecipazioni: due per effetto di una fusione per incorporazione (Amiu Bonifiche S.p.A. in AMIU S.p.A. e Sviluppo Genova S.p.A. in IRE S.p.A.) e una in virtù della conclusione della procedura di liquidazione (Sater S.p.A.);
- 5) confermare/disporre la dismissione delle seguenti partecipazioni indirette:
ATC Esercizio S.p.A.;
ATP Esercizio s.r.l.;
Convention Bureau Genova S.r.l.;
Sessanta milioni di km esercizio S.c.a.r.l.;
- 6) dare mandato agli Amministratori di AMIU, AMT e SPIM ad adoperarsi per addivenire alla sollecita chiusura delle procedure di liquidazione di – rispettivamente – Ecolegno s.r.l. in liquidazione; STL Terre di Portofino s.c.a r.l. in liquidazione; SVI s.r.l. in liquidazione, riferendo periodicamente all'Ente sul loro stato di avanzamento;
- 7) dare indirizzo agli organi amministrativi di Bagni Marina Genovese s.r.l. e di Genova Parcheggi S.p.A. a compiere le attività propedeutiche a un'aggregazione tra le due società, predisponendo un progetto di fusione eventualmente articolato in una o più fasi intermedie, che risponda alle esigenze di miglioramento degli indici economico-finanziari della stessa Bagni Marina;
- 8) disporre la pubblicazione sul sito istituzionale del Comune di Genova della presente deliberazione e del *“Report sulle società partecipate del Comune di Genova: Consuntivo 2022 e budget 2023”* alla sezione *“Amministrazione trasparente /Enti controllanti/Società Partecipate”*;
- 9) dare mandato agli uffici competenti e agli organi amministrativi delle società interessate a porre in essere tutti gli atti necessari a dare attuazione alla presente deliberazione;
- 10) dare atto che la Direzione competente provvederà a dare comunicazione degli esiti della presente ricognizione alle Società interessate dai processi di riordino, nonché a trasmettere la presente deliberazione alla competente Sezione Regionale di Controllo della Corte dei Conti, dando altresì atto che gli esiti del presente piano di riordino verranno inoltre inseriti nell'apposita Banca Dati gestita dal Ministero dell'Economia e delle Finanze secondo la tempistica prevista;
- 11) dichiarare la presente deliberazione immediatamente eseguibile.

Il Presidente ricorda che la pratica è già stata oggetto di trattazione in sede di Commissione.

Non essendo fatte osservazioni, il Presidente pone in votazione la proposta della Giunta.

La votazione, effettuata mediante l'utilizzo del sistema elettronico di rilevazione dei voti e con l'assistenza dei consiglieri Bruzzone Rita, Notarnicola, Gaggero, dà il seguente risultato:

Presenti	n.	36	Consiglieri
Votanti	n.	24	“
Voti favorevoli	n.	24	(Sindaco Bucci, Aime', Ariotti, Barbieri, Bertorello, Bevilacqua, Cassibba, Cavalleri, Costa, De Benedictis, Falcone, Falteri, Gaggero, Gandolfo, Gozzi, Grosso, Lo Grasso, Manara, Notarnicola, Pasi, Pellerano, Vacalebre, Veroli, Viscogliosi)
Voti contrari	n.	- -	
Astenuti	n.	12	(Alfonso, Bonicioli, Bruzzone Filippo, Bruzzone Rita, Ceraudo, D'Angelo, Kaabour, Lodi, Pandolfo, Patrone, Russo, Villa)
Presenti non votanti	n.	- -	

Visto l'esito della votazione, il Presidente dichiara approvata dal Consiglio la proposta della Giunta. Il Presidente propone di dichiarare il presente provvedimento immediatamente eseguibile.

Al momento della votazione sono presenti, oltre al Sindaco Bucci, i consiglieri: Aime', Alfonso, Ariotti, Barbieri, Bevilacqua, Bonicioli Bruzzone Filippo, Bruzzone Rita, Cassibba, Cavalleri, Ceraudo, Costa, D'Angelo, De Benedictis, Falcone, Falteri, Gaggero, Gandolfo, Gozzi, Grosso, Kaabour, Lo Grasso, Lodi, Manara, Notarnicola, Pandolfo, Pasi, Patrone, Pellerano, Russo, Vacalebre, Veroli, Villa, in numero di 34.

La dichiarazione di immediata eseguibilità della deliberazione in questione, mediante regolare votazione, effettuata con l'utilizzo del sistema elettronico di rilevazione dei voti e con l'assistenza dei consiglieri Bruzzone Rita, Notarnicola, Gaggero, viene approvata con 22 voti favorevoli (Sindaco Bucci, Aime', Ariotti, Barbieri, Bevilacqua, Cassibba, Cavalleri, Costa, De Benedictis, Falcone, Falteri, Gaggero, Gandolfo, Gozzi, Grosso, Lo Grasso Manara, Notarnicola, Pasi, Pellerano, Vacalebre, Veroli) e 12 astenuti (Alfonso, Bonicioli, Bruzzone Filippo, Bruzzone Rita, Ceraudo, D'Angelo, Kaabour, Lodi, Pandolfo, Patrone, Russo, Villa).

Il Presidente
Carmelo Cassibba

Il Vice Segretario Generale
Dott. Gianluca Bisso



COMUNE DI GENOVA

CODICE UFFICIO: 185 0 0

Proposta di Deliberazione N. 2023-DL-364 DEL 13/12/2023

OGGETTO: REVISIONE ANNUALE DELLE PARTECIPAZIONI AI SENSI DELL'ART. 20 DEL D.LGS. N. 175/2016 - RICOGNIZIONE DELLE PARTECIPAZIONI DETENUTE DALL'ENTE AL 31 DICEMBRE 2022

ELENCO ALLEGATI PARTE INTEGRANTE

- 1) Allegato A Organigramma al 31.12.2022
- 2) Allegato A1 Organigramma al 11.12.2023
- 3) Allegato B relazione tecnica ricognizione partecipazioni
- 4) Allegato C Report società partecipate del Comune di Genova
- 5) Allegato D Appendice art. 30 comma 2 secondo periodo, dlgs 201.22
- 6) Allegato E Nota AMIU del 5.12.2023
- 7) Allegato F Nota Bagni Marina 24.11.2023 (con omissis)
- 8) Allegato G - Nota Genova Parcheggi 30.11.2023
- 9) Allegato H - Nota Città Metropolitana Genova 30.11.2023

Il Dirigente
[Dott.ssa Nadia Magnani]



COMUNE DI GENOVA

OGGETTO: REVISIONE ANNUALE DELLE PARTECIPAZIONI AI SENSI DELL'ART. 20 DEL D.LGS. N. 175/2016 - RICOGNIZIONE DELLE PARTECIPAZIONI DETENUTE DALL'ENTE AL 31 DICEMBRE 2022

Si attesta che i files di cui al seguente elenco sono reperibili separatamente in procedura e-praxi e nell'archivio documentale dell'Ente in quanto la dimensione informatica dei files stessi non ha consentito la produzione di un unico documento.

ELENCO ALLEGATI PARTE INTEGRANTE

- | |
|--|
| 1)Allegato A_Organigramma al 31.12.2022 |
| 2)Allegato A1_Organigramma al 11.12.2023 |
| 3)Allegato B_relazione tecnica ricognizione partecipazioni |
| 4)Allegato C_Report società partecipate del Comune di Genova |
| 5)Allegato D_Appendice art. 30 comma 2 secondo periodo,dlgs 201.22 |
| 6)Allegato E_Nota AMIU del 5.12.2023 |
| 7)Allegato F_Nota Bagni Marina 24.11.2023 (con omissis) |
| 8)Allegato G - Nota Genova Parcheggi 30.11.2023 |
| 9)Allegato H - Nota Città Metropolitana Genova 30.11.2023 |
| |
| |
| |
| |
| |
| |

ELABORATI PARTE INTEGRANTE E SOSTANZIALE DELLA PROPOSTA DI GIUNTA AL CONSIGLIO N. **58** DEL 14 DICEMBRE 2023



Società Controllate

Società Collegate

Altre partecipazioni

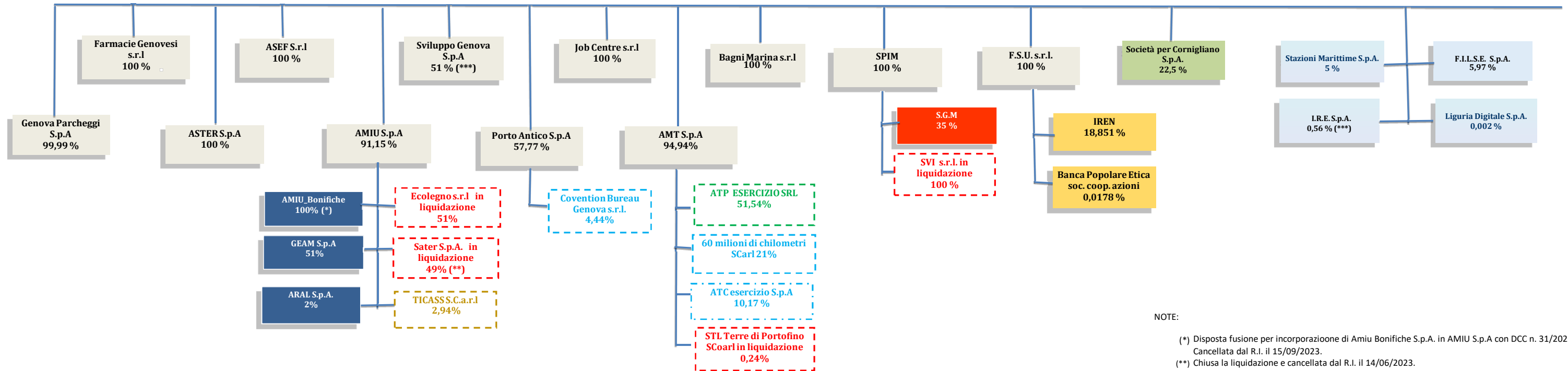

NOTE:

(*) Disposta fusione per incorporazione di Amiu Bonifiche S.p.A. in AMIU S.p.A con DCC n. 31/2023. Cancellata dal R.I. il 15/09/2023.

(**) Chiusa la liquidazione e cancellata dal R.I. il 14/06/2023.

(***) E' in corso un'operazione di fusione per incorporazione di Sviluppo Genova S.p.A. in IRE S.p.A. deliberato con DCC nn 109/2021, 77/2022 e 44/2023.

- - - società in liquidazione
- - - - società oggetto di razionalizzazione da piani precedenti - prevista cessione quota
- - - - società oggetto di razionalizzazione del presente piano - prevista cessione quota
- - - - società oggetto di razionalizzazione del presente piano - previsto mantenimento per il 2024.



Società Controllate

Società Collegate

Altre partecipazioni

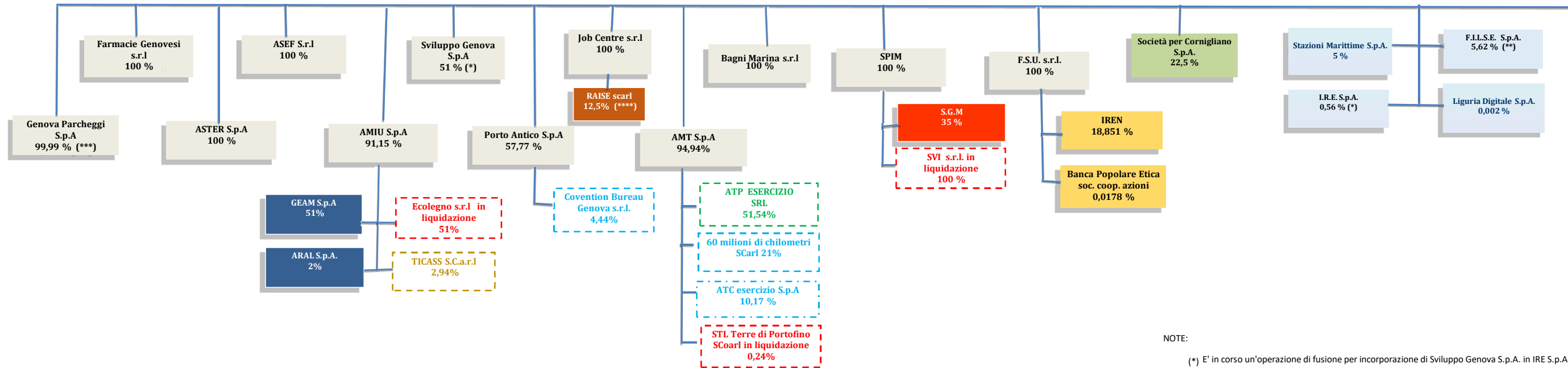

NOTE:

- (*) E' in corso un'operazione di fusione per incorporazione di Sviluppo Genova S.p.A. in IRE S.p.A. deliberato con DCC nn 109/2021, 77/2022 e 44/2023. L'operazione verrà conclusa entro il 2023.
- (**) A seguito di un'operazione di aumento di capitale sociale di Filse S.p.A. sottoscritto interamente da Regione Liguria nel 2023, la partecipazione dell'Ente si è ridotta dal 5,97% al 5,62%.
- (***) E' in corso la cessione di n. 5000 azioni di Genova Parcheggio a Città Metropolitana di Genova, che porterà la partecipazione dell'Ente dal 99,99% al 99,03%.
- (****) E' in corso la sottoscrizione della quota di partecipazione in RAISE Scarl del 12,50%, da perfezionarsi entro il 20/12/2023.
- - - - società in liquidazione
- - - - società oggetto di razionalizzazione da piani precedenti - prevista cessione quota
- - - - società oggetto di razionalizzazione del presente piano - prevista cessione quota
- - - - società oggetto di razionalizzazione del presente piano - previsto mantenimento per il 2024.

**RELAZIONE TECNICA DELLA
RICOGNIZIONE DELLE PARTECIPAZIONI DIRETTE ED INDIRETTE
DEL COMUNE DI GENOVA**

- B.1 SCHEDA DI RICOGNIZIONE AL 31/12/2022 DELLE SOCIETÀ PARTECIPATE DAL COMUNE DI GENOVA SULLA BASE DI QUANTO DISPOSTO DALL'ART. 20, COMMA 2 TUSP LETTERE DA a) A g)**
- B.2 ESITO DELLA RICOGNIZIONE E AZIONI DI PIANO**
- B.3 CONSUNTIVAZIONE DELLE AZIONI DELLA REVISIONE ORDINARIA DELLE PARTECIPAZIONI EFFETTUATA AL 31/12/2021 AI SENSI DELL'ART. 20 DEL T.U.S.P. (con DCC n. 77/2022)**



**B.1 SCHEDA DI RICOGNIZIONE AL 31/12/2022 DELLE SOCIETÀ
PARTECIPATE DAL COMUNE DI GENOVA SULLA BASE DI QUANTO
DISPOSTO DALL'ART. 20, COMMA 2 TUSP LETTERE DA a) A g)**



Società attive al 31/12/2022

SOCIETA' ATTIVE AL 31/12/2022	art. 20 c. 2			lett a)	lett b)			lett c)
	PARTECIPAZIONI AL 31/12/2022			RIENTRANTI CATEGORIE ART. 4	PRIVE DI DIPENDENTI O CON UN NUMERO DI AMMINISTRATORI SUPERIORE AL NUMERO DI DIPENDENTI			ATTIVITA' ANALOGHE O SIMILARI
	% DIR	% IND	indiretta di		N. DIP 2022	N. AMM 2022	AMM >DIP	
AMIU S.p.A.	91,15			SI	1.804	5	NO	NO
AMT S.p.A.	94,94			SI	2882	5	NO	NO
ASEF S.r.l.	100			SI	90	1	NO	NO
ASTER S.p.A.	100			SI	360	3	NO	NO
Bagni Marina Genovese S.r.l.	100			SI	38	3	NO	NO
Farmacie Genovesi S.r.l.	100			SI	47	1	NO	NO
FILSE S.p.A.	5,97			SI	81	5	NO	NO
FSU S.r.l.	100			SI	1	3	SI	NO
Genova parcheggi S.p.A.	99,9996			SI	159	1	NO	NO
IRE S.p.A.	0,56			SI	42	1	NO	NO
Job Centre S.r.l.	100			SI	14	1	NO	NO
Liguria Digitale S.p.A.	0,002			SI	441	1	NO	NO
Porto Antico S.p.A.	57,77			SI	46	5	NO	NO
Società per Cornigliano	22,5			SI	4	5	SI	NO
SPIM S.p.A.	100			SI	14	3	NO	NO
Stazioni Marittime S.p.A.	5			SI	56	11	NO	NO
Sviluppo Genova S.p.A.	51			SI	24	1	NO	NO
GEAM S.p.A.		51	Amiu	SI	53	3	NO	NO
ARAL S.p.A.		2	Amiu	SI	43	3	NO	NO
Banca Popolare Etica S.coop.p.a.		0,0178	FSU	SI	419	13	NO	NO
AMIU Bonifiche S.p.A		100	Amiu	SI	60	1	NO	NO
TICASS S.c.a.r.l.		2,94	Amiu	SI	4	3	NO	NO
ATC Esercizio S.p.A.		10,17	Amt	NO	388	5	NO	NO
ATP Esercizio s.r.l		51,54	Amt	SI	0	1	SI	NO
Sessanta Milioni di Chilometri Esercizio scarl		21	Amt	SI	0	5	SI	NO
Convention Bureau Genova S.r.l.		4,44	Porto Antico	SI	4	13	SI	NO
SGM S.c.p.a.		35	Spim	SI	5	5	NO	NO



SOCIETA' ATTIVE AL 31/12/2022	lett d)				
	FATTURATO			FATTURATO MEDIO	FATTURATO MEDIO SUPERIORE A €1.000.000
	2020	2021	2022		
AMIU S.p.A.	162.594.437,00	184.380.874,00	187.925.936,00	178.300.415,67	SI
AMT S.p.A.	67.299.342,00	97.471.632,00	99.104.302,00	87.958.425,33	SI
ASEF S.r.l.	14.268.821,00	11.072.556,00	12.725.547,00	12.688.974,67	SI
ASTER S.p.A.	31.188.079,00	35.281.148,00	36.327.487,00	34.265.571,33	SI
Bagni Marina Genovese S.r.l.	1.130.256,00	1.280.250,00	1.459.588,00	1.290.031,33	SI
Farmacie Genovesi S.r.l.	8.274.780,00	8.784.217,00	9.954.482,00	9.004.493,00	SI
FILSE S.p.A.	10.258.690,00	11.803.559,00	9.411.618,00	10.491.289,00	SI
FSU S.r.l.	22.695.668,00	23.306.464,00	25.754.483,00	23.918.871,67	SI
Genova parcheggi S.p.A.	13.354.764,00	17.798.747,00	17.513.548,00	16.222.353,00	SI
IRE S.p.A.	5.361.850,00	5.911.749,00	5.095.588,00	5.456.395,67	SI
Job Centre S.r.l.	709.278,00	1.089.492,00	1.422.297,00	1.073.689,00	SI
Liguria Digitale S.p.A.	65.263.758,00	78.868.989,00	87.584.171,00	77.238.972,67	SI
Porto Antico S.p.A.	13.975.439,00	15.795.451,00	28.952.664,00	19.574.518,00	SI
Società per Cornigliano	5.613.831,00	7.269.742,00	8.583.292,00	7.155.621,67	SI
SPIM S.p.A.	11.108.416,00	10.763.668,00	16.105.714,00	12.659.266,00	SI
Stazioni Marittime S.p.A.	12.006.042,00	17.455.304,00	24.091.982,00	17.851.109,33	SI
Sviluppo Genova S.p.A.	10.653.551,00	13.010.501,00	14.994.324,00	12.886.125,33	SI
GEAM S.p.A.	6.370.680,00	6.575.902,00	6.804.160,00	6.583.580,67	SI
ARAL S.p.A.	15.613.817,00	19.022.570,00	19.565.829,00	18.067.405,33	SI
Banca Popolare Etica S.coop.p.a.	58.892.471,00	64.329.235,00	77.494.972,00	66.905.559,33	SI
AMIU Bonifiche S.p.A	4.160.359,00	4.481.876,00	3.991.201,00	4.211.145,33	SI
TICASS S.c.a.r.l.	272.102,00	693.484,00	452.010,00	472.532,00	NO
ATC Esercizio S.p.A.	25.158.632,00	30.152.363,00	33.068.002,00	29.459.665,67	SI
ATP Esercizio s.r.l	12.214.825,00	3.587.394,00	587.197,00	5.463.138,67	SI
Sessanta Milioni di Chilometri Esercizio	6.690.364,00	8.820.539,00	10.282.640,00	8.597.847,67	SI
Convention Bureau Genova S.r.l.	46.742,00	115.869,00	113.865,00	92.158,67	NO
SGMS.c.p.a.	3.342.479,00	3.492.346,00	4.384.014,00	3.739.613,00	SI



	lett e)					4 ESERCIZI IN PERDITA SU 5 ESERCIZI	lett f)	lett g)
	RISULTATO D'ESERCIZIO						NECESSITA' CONTENIMENTO COSTI DI FUNZIONAMENTO	NECESSITA' AGGREGAZIONI DI SOCIETA'
	2018	2019	2020	2021	2022			
AMIU S.p.A.	80.422,00	344.892,00	434.679,00	746.390,00	85.186,00	NO	NO	NO
AMIU S.p.A. consolidato	92.000,00	44.000,00	397.000,00	614.567,00	-936.493,00	NO		
AMT S.p.A.	322.516,00	96.822,00	5.355,00	200.726,00	188.803,00	NO	NO	NO
AMT S.p.A. consolidato	374.435,00	82.897,00	2.210.585,00	48.159,00	n.d. (*)	NO		
ASEF S.r.l.	255.500,00	210.102,00	235.927,00	121.091,00	241.559,00	NO	NO	NO
ASTER S.p.A.	26.398,00	6.263,00	92.078,00	26.802,00	160.747,00	NO	NO	NO
Bagni Marina Genovese S.r.l.	1.707,00	21.021,00	14.063,00	10.014,00	1.281,00	NO	NO	NO
Farmacie Genovesi S.r.l.	36.905,00	194.164,00	33.853,00	95.360,00	181.222,00	NO	NO	NO
FILSE S.p.A.	1.010.191,00	199.872,00	271.544,00	2.338.274,00	62.842,00	NO	NO	NO
FSU S.r.l.	26.858.747,00	90.263.282,00	18.901.358,00	19.601.797,00	22.234.357,00	NO	NO	NO
Genova parcheggio S.p.A.	20.193,00	130.606,00	5.002,00	466.411,00	102.144,00	NO	NO	NO
IRE S.p.A.	10.343,00	-86.444,00	6.044,00	848,00	40.358,00	NO	NO	NO
Job Centre S.r.l.	22.079,00	38.485,00	39.669,00	9.696,00	8.732,00	NO	NO	NO
Liguria Digitale S.p.A.	734.649,00	839.444,00	1.444.862,00	1.959.217,00	1.364.543,00	NO	NO	NO
Porto Antico S.p.A.	125.019,00	892.142,00	22.634,00	136.569,00	143.859,00	NO	NO	NO
Società per Cornigliano	31.262,00	113.660,00	60.285,00	6.000,00	83.948,00	NO	NO	NO
SPIM S.p.A.	51.333,00	421.041,00	3.185,00	1.005,00	2.229.304,00	NO	NO	NO
Stazioni Marittime S.p.A.	83.351,00	284.384,00	-3.645.552,00	1.229.785,00	969.828,00	NO	NO	NO
Sviluppo Genova S.p.A.	87.185,00	89.261,00	41.359,00	63.380,00	75.635,00	NO	NO	NO
GEAMS S.p.A.	303.685,00	320.669,00	342.678,00	239.981,00	163.324,00	NO	NO	NO
ARAL S.p.A.	-6.066.767,00	455.382,00	1.272.167,00	1.663.797,00	81.167,00	NO	NO	NO
Banca Popolare Etica S.coop.p.a.	3.287.703,00	6.267.836,00	6.403.378,00	9.535.363,00	11.588.910,00	NO	NO	NO
AMIU Bonifiche S.p.A	-138.335,00	21.426,00	7.065,00	3.719,00	-1.072.371,00	NO	NO	NO
TICASS S.c.a.r.l.	46.012,00	9.428,00	6.120,00	9.605,00	9.441,00	NO	NO	NO
ATC Esercizio S.p.A.	351.274,00	132.176,00	29.744,00	39.574,00	40.689,00	NO	NO	NO
ATP Esercizio s.r.l	51.354,00	24.880,00	-4.249.342,00	126.277,00	5.598,00	NO	NO	NO
Sessanta Milioni di Chilometri Esercizi	25.043,00	2.718,00	11.042,00	29.338,00	14.350,00	NO	NO	NO
Convention Bureau Genova S.r.l.	0,00	0,00	1,00	1,00	1,00	NO	NO	NO
SGM S.c.p.a.	26.043,00	45.563,00	9.405,00	-371.490,00	99.421,00	NO	NO	NO

(*) A decorrere dal 2022, A.M.T. S.p.A. non redige il bilancio consolidato.



Società in liquidazione al 31/12/2022

SOCIETA' IN LIQUIDAZIONE AL 31/12/2022	art. 20 c. 2			lett a)	lett b)			lett c)
	PARTECIPAZIONI AL 31/12/2022			RIENTRANTI CATEGORIE ART. 4	PRIVE DI DIPENDENTI O CON UN NUMERO DI AMMINISTRATORI SUPERIORE AL NUMERO DI DIPENDENTI			ATTIVITA' ANALOGHE O SIMILARI
	% DIR	% IND	indiretta di		N. DIP 2022	N. AMM 2022	AMM >DIP	
Ecolegno S.r.l. in liquidazione		51	Amiu	NO	0	1	SI	NO
STL Terre di Portofino scarl in liquidazione		0,24	Amt	NO	0	1	SI	NO
Sater S.p.A. in liquidazione		49	Amiu	SI	0	1	SI	NO
SVI S.r.l. in liq.		100	Spim	SI	0	1	SI	NO

SOCIETA' IN LIQUIDAZIONE AL 31/12/2022	lett d)				
	FATTURATO			FATTURATO MEDIO	FATTURATO MEDIO SUPERIORE A €1.000.000
	2020	2021	2022		
Ecolegno S.r.l. in liquidazione	81.837,00	N.D.	N.D.	N.D.	NO
STL Terre di Portofino scarl in liquidazione	N.D.	N.D.	N.D.	N.D.	NO
Sater S.p.A. in liquidazione	2.167.328,00	80.107,00	14.739,00	754.058,00	NO
SVI S.r.l. in liq.	14.777,00	11.086,00	4.014.207,00	1.346.690,00	SI

SOCIETA' IN LIQUIDAZIONE AL 31/12/2022	lett e)					lett f)	lett g)	
	RISULTATO D'ESERCIZIO					4 ESERCIZI IN PERDITA SU 5 ESERCIZI	NECESSITA' CONTENIMENTO COSTI DI FUNZIONAMENTO	NECESSITA' AGGR EGRAZIONI DI SOCIETA'
	2018	2019	2020	2021	2022			
Ecolegno S.r.l. in liquidazione	-178.033,00	-293.812,00	-85.757,00	N.D.	N.D.	SI	NO	NO
STL Terre di Portofino scarl in liquidazione	0,00	N.D.	N.D.	N.D.	N.D.	SI	NO	NO
Sater S.p.A. in liquidazione	14.452,00	3.145,00	-140.241,00	-171.705,00	-27.177,00	NO	NO	NO
SVI S.r.l. in liq.	0,00	0,00	0,00	0,00	4.000.773,00	NO	NO	NO



Società acquisite nel 2023

SOCIETA' ACQUISITE NEL 2023	art. 20 c. 2			lett a)	lett b)			lett c)
	PARTECIPAZIONI DAL 2023			RIENTRANTI CATEGORIE ART. 4	PRIVE DI DIPENDENTI O CON UN NUMERO DI AMMINISTRATORI SUPERIORE AL NUMERO DI DIPENDENTI			ATTVITA' ANALOGHE O SIMILARI
	% DIR	% IND	indiretta di		N. DIP 2022	N. AMM 2022	AMM >DIP	
RAISE S.c.a.r.l.		12,5	Job Centre	SI	2	5	SI	NO

SOCIETA' ACQUISITE NEL 2023	lett d)				
	FATTURATO			FATTURATO MEDIO	FATTURATO MEDIO SUPERIORE A €1.000.000
	2020	2021	2022		
RAISE S.c.a.r.l.	---	---	91.537,00	N.D.	NO

SOCIETA' ACQUISITE NEL 2023	lett e)					
	RISULTATO D'ESERCIZIO					4 ESERCIZI IN PERDITA SU 5 ESERCIZI
	2018	2019	2020	2021	2022	
RAISE S.c.a.r.l.	---	---	---	---	23,00	NO



Società cessate o in corso di cessazione nel 2023

SOCIETA' CESSATE O IN CORSO DI CESSAZIONE NEL 2023	art. 20 c. 2			lett a)	lett b)			lett c)
	PARTECIPAZIONI AL 31/12/2022			RIENTRANTI CATEGORIE ART. 4	PRIVE DI DIPENDENTI O CON UN NUMERO DI AMMINISTRATORI SUPERIORE AL NUMERO DI DIPENDENTI			ATTIVITA' ANALOGHE O SIMILARI
	% DIR	% IND	indiretta di		N. DIP 2022	N. AMM 2022	AMM >DIP	
Sater S.p.A. in liquidazione		49	Amiu	SI	0	1	SI	NO
AMIU Bonifiche S.p.A		100	Amiu	SI	60	1	NO	NO
Sviluppo Genova S.p.A.	51			SI	24	1	NO	NO

SOCIETA' CESSATE O IN CORSO DI CESSAZIONE NEL 2023	lett d)				
	FATTURATO			FATTURATO MEDIO	FATTURATO MEDIO SUPERIORE A €1.000.000
	2020	2021	2022		
Sater S.p.A. in liquidazione	2.167.328,00	80.107,00	14.739,00	754.058,00	NO
AMIU Bonifiche S.p.A	4.160.359,00	4.481.876,00	3.991.201,00	4.211.145,33	SI
Sviluppo Genova S.p.A.	10.653.551,00	13.010.501,00	14.994.324,00	12.886.125,33	SI

SOCIETA' CESSATE O IN CORSO DI CESSAZIONE NEL 2023	lett e)					lett f)	lett g)	
	RISULTATO D'ESERCIZIO					4 ESERCIZI IN PERDITA SU 5 ESERCIZI	NECESSITA' CONTENIMENTO COSTI DI FUNZIONAMENTO	NECESSITA' AGGREGAZIONI DI SOCIETA'
	2018	2019	2020	2021	2022			
Sater S.p.A. in liquidazione	14.452,00	3.145,00	-140.241,00	-171.705,00	-27.177,00	NO	NO	
AMIU Bonifiche S.p.A	-138.335,00	21.426,00	7.065,00	3.719,00	-1.072.371,00	NO	NO	
Sviluppo Genova S.p.A.	87.185,00	89.261,00	41.359,00	63.380,00	75.635,00	NO	NO	



B.2 ESITO DELLA RICOGNIZIONE E AZIONI DI PIANO



SOCIETA' ATTIVE AL 31/12/2022			
	ESITO DELLA RICOGNIZIONE	AZIONI DI PIANO	NOTE
AMIU S.p.A.	conforme		
AMT S.p.A.	conforme		
ASEF S.r.l.	conforme		
ASTER S.p.A.	conforme		
Bagni Marina Genovese S.r.l.	conforme		
Farmacie Genovesi S.r.l.	conforme		
FILSE S.p.A.	NON INTERESSATA		rientra nell'Allegato A del D. Lgs. 175/2016 (art. 26 c. 2)
FSU S.r.l.	art. 20 c.2 lett. b)	MANTENIMENTO CON AZIONI DI RAZIONALIZZAZIONE	
Genova parcheggi S.p.A.	conforme		
IRE S.p.A.	NON INTERESSATA		rientra nell'Allegato A del D. Lgs. 175/2016 (art. 26 c. 2)
Job Centre S.r.l.	conforme		
Liguria Digitale S.p.A.	conforme		
Porto Antico S.p.A.	conforme		
Società per Cornigliano	rientrante nell' art. 1, comma 4, lett.a) T.U.S.P..		
SPIM S.p.A.	conforme		
Stazioni Marittime S.p.A.	conforme		
Sviluppo Genova S.p.A.	conforme		E' in corso la fusione per incorporazione in IRE S.p.A. prevista entro il 2023
GEAM S.p.A.	conforme		
ARAL S.p.A.	conforme		
Banca Popolare Etica S.coop.p.a.	conforme		
AMIU Bonifiche S.p.A	conforme		Cancellata dal R.I. il 15/09/2023
TICASS S.c.a.r.l.	art. 20 c.2 lett d)	MANTENIMENTO PER IL 2024	
ATC Esercizio S.p.A.	art. 4 c. 1	CESSIONE QUOTA	
ATP Esercizio s.r.l	art. 20 c.2 lett. b)	CESSIONE QUOTA	
Sessanta Milioni di Chilometri Esercizio	art. 20 c.2 lett b)	CESSIONE QUOTA	
Convention Bureau Genova S.r.l.	art. 20 c.2 lett b) d)	CESSIONE QUOTA	
SGM S.c.p.a.	conforme		



SOCIETA' IN LIQUIDAZIONE AL 31/12/2022			
	ESITO DELLA RICOGNIZIONE	AZIONI DI PIANO	NOTE
Ecolegno S.r.l. in liquidazione	art. 4 c. 1	IN LIQUIDAZIONE	
STL Terre di Portofino scarl in liquidazione	art. 4 c. 1	IN LIQUIDAZIONE	
Sater S.p.A. in liquidazione	art. 20 c.2 lett b) d)	IN LIQUIDAZIONE	Cancellata dal R.I. il 14/06/2023. Dati da Bil. Finale di liquidaz. al 07/02/2023.
SVI S.r.l. in liq.	art. 20 c.2 lett b)	IN LIQUIDAZIONE	

SOCIETA' ACQUISITE NEL 2023			
	ESITO DELLA RICOGNIZIONE	AZIONI DI PIANO	NOTE
RAISE S.c.a.r.l.	art. 20 c.2 lett b) d)	DA PREVEDERE NELLA RICOGNIZIONE AL 31.12.2023	SOCIETA' COSTITUITA IL 14/06/2022

SOCIETA' CESSATE O IN CORSO DI CESSAZIONE NEL 2023			
	ESITO DELLA RICOGNIZIONE	AZIONI DI PIANO	NOTE
Sater S.p.A. in liquidazione	art. 20 c.2 lett b) d)	IN LIQUIDAZIONE	Cancellata dal R.I. il 14/06/2023. Dati da Bil. Finale di liquidaz. al 07/02/2023.
AMIU Bonifiche S.p.A	conforme		Cancellata dal R.I. il 15/09/2023
Sviluppo Genova S.p.A.	conforme		E' in corso la fusione per incorporazione in IRE S.p.A. prevista entro il 2023



Società attive al 31/12/2022



Controlante	Società	Quota di partecipazione	Breve descrizione	Esito	Indirizzi di piano
Comune di Genova	AMIU S.p.A.	91,15% 3,89% Città Metropolitana di Genova 4,96% in azioni proprie in portafoglio	A decorrere dal 1/1/2021, gestisce secondo il modello <i>dell'in house</i> congiunto il servizio di raccolta e smaltimento dei rifiuti urbani nel bacino del Genovesato, affidatole dalla Città Metropolitana di Genova con DCM n. 19/2020 per il periodo 2021-2035. Nel corso del 2023, in attuazione di quanto disposto dalla DCC n. 31/2023, Amiu ha provveduto a incorporare tramite fusione la propria controllata (100%) Amiu Bonifiche S.p.A., con effetti contabili e fiscali a decorrere dal giorno 1/1/2023.	CONFORME	MANTENIMENTO
AMIU S.p.A.	GEAM S.p.A.	51% Altri soci: Finporto di Genova s.r.l. 49%	La società gestisce servizi di igiene ambientale in area portuale a seguito di un affidamento con gara da parte dell'Autorità di Sistema Portuale del Mar Ligure Occidentale, per il periodo 1/7/2021 – 30/6/2024 (comprensivo di opzione di rinnovo), e altri servizi per AMIU e per i privati operanti nel porto. Con nota del 29/08/2023, AMIU ha confermato l'interesse strategico al mantenimento della partecipazione.	CONFORME	MANTENIMENTO
AMIU S.p.A.	ARAL S.p.A.	2% Altri soci: Comune di Alessandria 91,49% ed altri comuni dell'Alessandrino.	Società in controllo analogo congiunto da parte del Comune di Alessandria, socio di maggioranza, e di altri Comuni dell'Alessandrino, oltre che di AMIU (2%), svolge attività di trattamento rifiuti solidi urbani e speciali ai fini del loro smaltimento, nonché di messa in sicurezza e gestione post chiusura di discariche esaurite. Con nota del 29/08/2023 AMIU ha confermato l'interesse al mantenimento della partecipazione, alla luce degli accordi di collaborazione nel campo del trattamento dei rifiuti urbani recentemente sottoscritti.	CONFORME	MANTENIMENTO
AMIU S.p.A.	TICASS S.c.a.r.l.	2,94%	Ticass (Tecnologie innovative per il controllo ambientale e lo sviluppo sostenibile) è una società consortile senza fini di lucro, costituita nel 2010 da Università di Genova, enti di ricerca, piccole, medie e grandi imprese. Si pone l'obiettivo di promuovere e valorizzare le attività di ricerca e di trasferimento tecnologico. Nonostante la società abbia avviato un processo di progressivo adeguamento ai dettami del TUSP, riducendo in data 28/04/2022 a 3 il numero dei propri Amministratori (a fronte dei 4 dipendenti), risulta non conforme all'art. 20, co.2, lett d) del TUSP. Con la DCC n. 77/2022 ne è stata disposta la dismissione mediante cessione della quota.	NON CONFORME ART. 20, COMMA 2 LETT. D)	MANTENIMENTO PER L'ANNO 2024



			<p>Con nota del 5/12/2023 (Allegato E, parte integrante del presente provvedimento), come già nel 2022 ha proposto il mantenimento della quota in TICASS. In particolare, AMIU ha rappresentato di ritenere strategica la partecipazione in TICASS per il perseguimento delle proprie finalità istituzionali, in quanto attraverso tale consorzio essa può accedere a progetti europei e reperire fondi esterni per le proprie strutture di sviluppo e di ricerca, nonché beneficiare di <i>“scambi di informazioni tecnologiche nel campo dell’ambiente e dello sviluppo sostenibile, essenziali per l’ottimizzazione del core business”</i>. Ha inoltre evidenziato che <i>“un’eventuale uscita dalla stessa comporterebbe (...) una perdita economica e di competitività”</i>. AMIU ha altresì fornito ulteriori dettagli circa la rilevanza strategica del mantenimento della quota in TICASS, indicando alcuni progetti in corso di realizzazione finanziati con fondi europei resi possibili dalla partecipazione al consorzio in oggetto, quali, per esempio: (i) il progetto <i>“Life Infusion”</i>, in materia di trattamento di rifiuti urbani (con un contributo in fondi europei stimato in circa 1,7 milioni di euro); (ii) il progetto <i>“Ecoefishent”</i>, che coinvolge anche la controllata GEAM e altri partner istituzionali come FILSE (con un contributo in fondi europei stimato in circa 15 milioni di euro).</p> <p>Preso atto della prospettazione fornita dalla capogruppo A.M.I.U. S.p.A. circa le perdite che prevede di subire in caso di dismissione di detta partecipazione e in merito alla sua rilevanza strategica per la stessa A.M.I.U., tenuto anche conto dei progetti in corso di realizzazione e della presenza di altri soggetti istituzionali nella compagine societaria della stessa TICASS s.c. a r.l., si dà indirizzo di mantenere per l’anno 2024 la partecipazione in TICASS s.c. a r.l.</p>		
AMIU S.p.A.	AMIU Bonifiche S.p.A.	100%	<p>Con DCC n. 31/2023 è stata disposta la fusione per incorporazione di Amiu Bonifiche S.p.A. in AMIU S.p.A. Nella loro relazione al progetto di fusione, gli amministratori delle due società interessate hanno evidenziato come tale integrazione: (i) permetta di eliminare costi di struttura e di funzionamento relativi all’incorporanda stimabili nell’ordine di 347.000 euro annui; (ii) consenta di realizzare efficienze eliminando sovrapposizioni tra le due società, sia mediante la riattribuzione all’incorporante delle attività devolute ad AMIU Bonifiche (stimate nell’ordine di circa 2.300.000 euro annui) sia attraverso lo svolgimento diretto da parte della stessa AMIU di servizi forniti da terzi (stimati in circa 200.000 euro); (iii) determini una razionalizzazione dell’assetto organizzativo del gruppo facente capo ad AMIU, con la totale assunzione da parte di quest’ultima di una serie di attività (per esempio</p>	CONFORME	Cancellata dal R.I. il 15/09/2023.



			<p>quelle amministrative, di HR e payroll, finanziarie, etc.); (iv) renda possibile l'ulteriore valorizzazione delle potenzialità legate alle specializzazioni del personale dell'incorporanda, nonché una razionalizzazione degli impieghi.</p> <p>Il bilancio al 31/12/2022 ha chiuso con una perdita di euro 1.072.371.</p> <p>L'atto di fusione è stato redatto in data 15/06/2023 e la società è stata cancellata dal R.I. il 15/09/2023, con effetti contabili e fiscali decorrenti dal giorno 01/01/2023.</p> <p>Con la fusione il personale di Amiu Bonifiche è stato assorbito in AMIU.</p>		
Comune di Genova	AMT S.p.A.	<p>94,94%</p> <p>Altri soci: Città Metropolitana di Genova (4,7%) e Comuni liguri ex soci di ATP S.p.A.</p>	<p>Gestisce secondo il modello dell'<i>in house</i> congiunto il trasporto pubblico locale nel bacino metropolitano genovese (affidato in house con provvedimento n. 44/2018 della Città Metropolitana di Genova dal 04/12/2019 al 03/12/2029) e nel bacino extraurbano (affidato in house con provvedimento dirigenziale n. 1169/20 della Città Metropolitana di Genova, dal 01/01/2021 al 31/12/2030).</p>	CONFORME	MANTENIMENTO
AMT S.p.A.	ATC ESERCIZIO S.p.A.	<p>10,17%</p> <p>Altri soci: Comune della Spezia 79,10% ed altri comuni dello spezzino</p>	<p>ATC Esercizio esercita il servizio di TPL nel bacino "L" ligure e nelle aree del "Parco 5 Terre" con decorrenza 30/07/2021 a seguito di affidamento in house deliberato dal Consiglio Provinciale in data 31/03/2021.</p> <p>AMT, su indicazione dell'Ente, ha da tempo avviato il processo di dismissione della partecipazione in coerenza con quanto deliberato nella Revisione straordinaria ex art. 24 TUSP (DCC n. 73/2017). In data 08/05/2018 l'Assemblea dei Soci di AMT ha disposto la dismissione della partecipazione. A seguito di gara andata deserta (con bando pubblicato il 01/08/2018), AMT ha esercitato il diritto di recesso ai sensi del comma 5 dell'art. 24 del D. Lgs. 175/2016, richiedendo la liquidazione della quota sociale ex artt. 2437-ter e 2437-quater c.c.</p> <p>Successivamente, la partecipazione è stata mantenuta ai sensi dei commi 5bis e 5ter dell'art. 24 del TUSP.</p> <p>Con la DCC n. 77/2022 ne è stata disposta la dismissione mediante cessione della quota.</p> <p>Nel 2023 l'Assemblea di AMT ha disposto l'alienazione della partecipazione. Con nota del 21/11/2023 AMT ha</p>	NON CONFORME ART. 4, COMMA 1	DISMISSIONE



			comunicato che sono in corso le attività per la determinazione del valore della partecipazione.		
AMT S.p.A.	ATP ESERCIZIO S.R.L.	51,54% Altri soci: AGI S.p.A. 48,46%	La partecipazione è stata acquisita in data 28/02/2018 per effetto della fusione per incorporazione di ATP S.p.A. in AMT S.p.A. ATP Esercizio s.r.l. ha svolto il servizio di TPL nel bacino extraurbano genovese, successivamente affidato ad AMT S.p.A. a decorrere dall'1/1/2021 (provvedimento dirigenziale n. 1169/20 della Città Metropolitana di Genova). Il bilancio al 31/12/2022 ha chiuso con un utile di euro 5.598. Nel 2023 l'Assemblea di AMT ha disposto l'alienazione della partecipazione.	NON CONFORME ART. 20, COMMA 2 LETT. B)	DISMISSIONE
AMT S.p.A.	SESSANTA MILIONI DI CHILOMETRI ESERCIZIO S.c.a.r.l.	21% Altri soci: ATC Esercizio S.p.A. 50,5% SACA Coop a r.l. 22%	La partecipazione è stata acquisita in data 28/02/2018 per effetto della fusione per incorporazione di ATP S.p.A. in AMT S.p.A. La società svolge la propria attività nel settore del trasporto di persone, in particolare coordina la gestione dei sub-affidamenti dei servizi "minimi" nell'ambito dei contratti di TPL delle associate nei bacini di competenza. La partecipazione nella società, non conforme al requisito dell'art. 20 c. 2, lett. b), è stata mantenuta ai sensi dei commi 5bis e 5ter dell'art. 24 del TUSP. Nel 2023 l'Assemblea di AMT ha disposto l'alienazione della partecipazione. Con nota del 21/11/2023, AMT ha comunicato che sono in corso le attività per la determinazione del valore della partecipazione e che il 9/11/2023 l'Assemblea di Sessanta Milioni di Chilometri ha deliberato di dare mandato all'Amministratore Unico di avviare le procedure necessarie per la messa in liquidazione di tale società.	NON CONFORME ART. 20, COMMA 2 LETT. B)	DISMISSIONE
Comune di Genova	ASEF S.r.l.	100%	La Società si occupa della gestione dei servizi funebri in regime di libera concorrenza. Negli ultimi anni l'azienda ha realizzato alcuni investimenti importanti a sostegno della Civica Amministrazione e della comunità locale, mirati alla riqualificazione e alla manutenzione straordinaria del cimitero di Staglieno.	CONFORME	MANTENIMENTO
Comune di Genova	ASTER S.p.A.	100%	Società in house che si occupa della gestione dei servizi di manutenzione delle strade, semaforica, gestione del verde pubblico e segnaletica stradale e di attività di pronto intervento.	CONFORME	MANTENIMENTO
Comune di Genova	BAGNI MARINA GENOVESE S.r.l.	100%	Società in house che gestisce gli stabilimenti balneari S. Nazaro, Scogliera e Janua, nonché alcune spiagge libere municipali da Voltri a Quinto ed il servizio di salvamento su alcune spiagge libere.	CONFORME	MANTENIMENTO Si dà mandato agli organi amministrativi



			<p>La DCC n. 77/2022 ha dato indirizzo a Bagni Marina Genovese s.r.l. (in avanti anche solo "Bagni Marina") <i>"di verificare la fattibilità e la convenienza di mettere in atto operazioni di aggregazione e/o di partenariato con altre società del gruppo Comune e/o di trasferimento/riallocazione nell'ambito della holding, atte a consentire un miglioramento degli indici economico-finanziari, anche in previsione della possibile evoluzione della disciplina in materia di concessioni demaniali"</i>.</p> <p>In esecuzione dell'indirizzo di cui sopra, con nota del 24/11/2023 (Allegato F), il Presidente del Consiglio di Amministrazione di Bagni Marina ha rappresentato all'Ente di aver individuato, tra le possibili opzioni disponibili per un'operazione di aggregazione, Genova Parcheggi S.p.A. come soggetto in grado di consentire un miglioramento degli indici economico-finanziari di Bagni Marina.</p> <p>Secondo quanto rappresentato dal Presidente di Bagni Marina, la prospettata aggregazione con Genova Parcheggi, che potrebbe strutturarsi nella forma del <i>"preventivo acquisto di quote societarie e successivo accorpamento"</i>, oppure nella incorporazione tramite fusione, può favorire il superamento dei profili di maggior rilevanza per la stessa Bagni Marina, cioè la forte incidenza del costo del personale rispetto ai ricavi e la gestione finanziaria.</p>		<p>di Bagni Marina Genovese s.r.l. e di Genova Parcheggi S.p.A. a compiere le attività propedeutiche a un'aggregazione tra le due società, predisponendo un progetto di fusione, eventualmente articolato in una o più fasi intermedie, che risponda alle esigenze di miglioramento degli indici economico-finanziari della stessa Bagni Marina.</p>
Comune di Genova	FARMACIE GENOVESI S.r.l.	100%	<p>Società in house, gestisce le farmacie comunali.</p> <p>La DCC n. 62 del 07/11/2023 ha approvato un aumento di capitale, da realizzarsi in parte mediante il conferimento della porzione di immobile di civica proprietà sito in Genova, Via San Giorgio 1 (per il valore di euro 235.000 determinato dalla perizia giurata di stima redatta da un revisore ai sensi dell'art. 2465 c.c.) e in parte attingendo alle risorse proprie della società (per euro 5.000). Detto aumento di capitale è funzionale sia ad aumentare la capitalizzazione della società, fino ad ora pari al minimo legale, sia a dotarla di spazi che essa possa impiegare, fra gli altri, per completare il progetto della c.d. "farmacia on-line", per internalizzare il magazzino del parafarmaco e per operare come grossista. La medesima delibera ha approvato un ampliamento dell'oggetto sociale, ricomprendendo attività quali, per esempio, la telemedicina.</p>	CONFORME	MANTENIMENTO
Comune di Genova	FILSE S.p.A.	5,97% Altri soci: Regione Liguria	<p>Società in house in controllo analogo congiunto della Regione Liguria e degli altri soci pubblici; svolge, tra le altre, attività finalizzate allo sviluppo ed alla promozione imprenditoriale, al mantenimento e rafforzamento</p>	NON INTERESSAT A DA PIANO DI RIORDINO - ALLEGATO	



		79,11% CCIAA GE 3,71% Autorità Sistema Portuale M.Ligure Occ. 3,95% C.Metrop. GE 2,28%	dell'occupazione, alla crescita economica territoriale e allo sviluppo infrastrutturale e dei servizi. L'Assemblea Straordinaria ha deliberato un aumento di capitale fino ad € 1.550.000 funzionale all'operazione di fusione per incorporazione di Sviluppo Genova S.p.A. in IRE S.p.A. Con nota del 6/12/2023, FILSE ha comunicato all'Ente che la Regione Liguria ha integralmente sottoscritto l'aumento di capitale, il cui iter si è concluso portando la percentuale del Comune 5,97% al 5,618%, e quella di Regione Liguria dal 79,11% al 80,347%.	A DEL DLGS 175/2016, ART. 26.	
Comune di Genova	F.S.U. S.r.l.	100%	È la holding in house attraverso cui il Comune esercita la governance sulla multiutility quotata IREN S.p.A. In tale veste, supporta le altre società del gruppo comunale sia finanziariamente (come avvenuto in occasione della sottoscrizione del prestito obbligazionario emesso con finalità di investimento da AMIU), sia attraverso attività di advisory, grazie alle proprie competenze tecnico-specialistiche. La Società si è impegnata in un percorso di adeguamento ai dettami del T.U.S.P. In particolare, con DCC n. 109/2021 l'Ente ha fissato l'obiettivo di ampliamento del portafoglio delle partecipazioni gestite dalla società, cedendo alla medesima le proprie azioni della società Banca Etica. Da ultimo, con DCC n. 55/2023 è stato modificato lo Statuto sociale prevedendo la possibilità di realizzare operazioni di pubblico interesse, anche di natura immobiliare, su indicazione del Socio unico, al fine di rendere possibile l'acquisizione e la gestione di immobili aventi carattere di pubblico interesse (per esempio adibiti ad attività culturali, turistiche, sportive o sociali) o destinati a servizi/uffici pubblici o funzionali ad altre società del Gruppo comunale.	NON CONFORME ART. 20, COMMA 2 LETT. B)	MANTENIMENTO CON AZIONI DI RAZIONALIZZAZIONE Si dà indirizzo di prevedere, alla scadenza dell'attuale Consiglio di Amministrazione (con l'approvazione del bilancio al 31/7/2024), la scelta in favore di un organo amministrativo monocratico, fatte salve le valutazioni da farsi in sede di rinnovo circa l'adeguatezza di un tale organo alle funzioni e alle attività svolte dalla società
F.S.U. s.r.l.	BANCA POPOLARE ETICA soc.coop. p. azioni	0,0178%	La Società ha per oggetto la raccolta del risparmio e l'esercizio del credito ai sensi del D. Lgs. 1° settembre 1993 n. 385 e si ispira ai principi della Finanza Etica. Con DCC n. 67 del 29.11.2022, in attuazione a quanto stabilito nel Piano di razionalizzazione (DCC 109/2021), l'Ente ha conferito la propria partecipazione alla holding FSU in conto aumento di capitale.	CONFORME ART. 4, COMMA 9 TER	MANTENIMENTO
Comune di Genova	GENOVA PARCHEGGI S.p.A.	99,9996% Dopo il perfezionamento	Società <i>in house</i> in controllo analogo congiunto del Comune e degli altri Enti soci (Istituto Giannina Gaslini e Ospedale Policlinico San Martino), esercita, fra gli altri, il servizio di gestione della sosta in rotazione di superficie e i relativi servizi complementari nel Comune di Genova e nelle aree dell'Ospedale Gaslini e San	CONFORME	MANTENIMENTO Si dà mandato agli organi amministrativi di Bagni Marina



		<p>della cessione di azioni di cui alla DCC n. 59/2023:</p> <p>99,03% Comune e 0,97% Città Metropolitana di Genova</p>	<p>Martino. (DCC n. 30/2018, DCC n. 85/2018). La società ha progressivamente ampliato il proprio oggetto sociale, che, in ossequio a quanto previsto dalla DCC n. 9/2022, oggi ricomprende l'attività di liquidazione, accertamento e riscossione, anche coattiva, delle entrate comunali patrimoniali e assimilate, tributarie ed extratributarie individuate dal Comune di Genova, ed eventualmente anche da altri enti pubblici e di società di servizi pubblici locali che esercitino il controllo analogo sulla società.</p> <p>Con DCC n. 59 del 07/11/2023 il Comune ha disposto la cessione di 5.000 azioni a Città Metropolitana di Genova, pari a circa lo 0,97% del capitale, e assentito, all'esito del perfezionamento di tale operazione, a che quest'ultima deleghi alla società le funzioni di Agenzia della Mobilità di cui all'art. 7, co. 1, lett. c) della legge Regione Liguria n. 33/2013.</p> <p>La devoluzione alla società del ruolo di Agenzia della mobilità previsto dalla normativa regionale è funzionale all'attuazione di quanto disposto dalla DCC n. 77/2022, con la quale l'Ente ha impartito indirizzo affinché Genova Parcheggi rafforzasse il proprio ruolo di <i>player</i> strategico del sistema complessivo di mobilità integrata.</p> <p>Con nota del 30/11/2023 (Allegato G), l'Amministratore Unico di Genova Parcheggi ha rappresentato all'Ente la fattibilità di un percorso di aggregazione con Bagni Marina che comporti l'acquisizione delle quote di quest'ultima da parte della stessa Genova Parcheggi, per realizzare le finalità indicate nella sopra citata DCC n. 77/2022. Ha inoltre manifestato l'intento di sottoporre a una valutazione Bagni Marina, al fine di determinare il congruo valore di detta partecipazione.</p>		<p>Genovese s.r.l. e di Genova Parcheggi S.p.A. a compiere le attività propedeutiche a un'aggregazione tra le due società, predisponendo un progetto di fusione eventualmente articolato in una o più fasi intermedie, che risponda alle esigenze di miglioramento degli indici economico-finanziari della stessa Bagni Marina.</p>
Comune di Genova	IRE S.p.A.	<p>0,56%</p> <p>Altri soci: Filse SPA 92,16 % ed altre PP.AA. locali liguri</p>	<p>Società in controllo analogo congiunto della Regione Liguria (che ne detiene la maggioranza azionaria) e degli altri soci pubblici (DCC n. 26/2018).</p> <p>Opera come centrale di committenza per interventi di interesse regionale nei settori energetico, infrastrutturale e del recupero edilizio e urbano, occupandosi sia della progettazione sia della gestione delle procedure di appalto. Svolge inoltre attività di riqualificazione, gestione, valorizzazione della dotazione infrastrutturale ligure e supporta la Regione e le Pubbliche Amministrazioni liguri nella pianificazione energetica.</p> <p>In attuazione dell'indirizzo impartito con la DGC n. 90/2022 e con la DCC n. 77/2022, con la DCC n. 44/2023 è stato approvato il progetto di fusione per incorporazione di Sviluppo Genova nella stessa IRE, nonché le conseguenti modifiche dello Statuto e dei patti parasociali della società incorporante. Il</p>	NON INTERESSAT A DA PIANO DI RIORDINO - ALLEGATO A DEL D.LGS 175/206, (ART. 26, COMMA 2)	MANTENIMENTO E' in corso l'operazione di fusione per incorporazione di Sviluppo Genova in IRE, la cui conclusione è prevista entro il 2023.



			perfezionamento della fusione comporterà una rideterminazione della percentuale del capitale della società in oggetto detenuta dal Comune di Genova.		
Comune di Genova	JOB CENTER S.r.l.	100%	<p>Società in house che opera, tra gli altri, nel campo del lavoro, della ricerca, della progettazione, della prestazione di servizi, della consulenza, dell'assistenza tecnica, nonché del trasferimento di metodologie, nel campo dell'informazione, orientamento, supporto alla scelta, gestione risorse umane, sviluppo locale e sostegno all'imprenditorialità</p> <p>Dal 2018 ha avviato un percorso di crescita dimensionale (ricavi e addetti) proseguito negli anni seguenti. A decorrere dal 2021 il fatturato ha superato il milione di euro; anche il valore medio dell'ultimo triennio supera la soglia prevista dal TUSP. La Società ha dunque realizzato il processo di conformazione ai requisiti del Testo Unico delineato dall'Ente.</p> <p>Gli investimenti realizzati nell'avvio del progetto strategico del Genova Blue District hanno portato progressivamente ad un aumento delle attività complementari al contratto di servizio.</p> <p>Infine, con DCC n. 36/2023 la società da "strumentale" è stata riqualificata "di produzione di servizi di interesse generale". Ciò in quanto, come evidenziato nella relazione dell'Amministratore Unico allegata a detta delibera, Job Centre ha avviato un processo volto allo sviluppo di attività di interesse generale, divenute oggi prevalenti. Con la stessa delibera la società è stata altresì autorizzata ad entrare nella compagine sociale di RAISE, veicolo societario che costituisce il referente unico nei confronti del MUR per l'attuazione dell'omonimo progetto ligure di innovazione tecnologica finanziato dal PNRR.</p>	CONFORME	MANTENIMENTO
Comune di Genova	LIGURIA DIGITALE S.p.A.	0,002% Altri soci: Regione Liguria 99,93 % ed altri soci pubblici	<p>Società <i>in house</i> posseduta al 99,95% dalla Regione Liguria, soggetta a controllo analogo congiunto insieme ad altri soci pubblici.</p> <p>Svolge, tra gli altri, compiti di supporto alla programmazione, assistenza tecnica e consulenza per lo sviluppo della società dell'informazione in Liguria e sulle soluzioni ICT per il sistema pubblico ligure, nonché di promozione dell'innovazione ICT sul territorio, anche attraverso iniziative interregionali, nazionali ed europee attuate dalla Regione Liguria e dagli Enti Soci.</p>	CONFORME	MANTENIMENTO
Comune di Genova	PORTO ANTICO S.p.A.	57,77% Altri soci: Autorità di Sistema	La società, partecipata direttamente nella misura del 57,77% dal Comune di Genova, gestisce le aree dell'antico porto di Genova con l'obiettivo di restituire l'area alla città rendendola vivibile e godibile. Tutto ciò attraverso la realizzazione di iniziative culturali, lo sviluppo dell'attività congressuale e la costruzione di	CONFORME	MANTENIMENTO



		<p>Portuale 3,86 % CCIAA Ge 22,67 % Filse 15,70%</p>	<p>strutture di interesse generale per creare un polo di attrazione turistica nazionale e internazionale. Dal 2019 a seguito del conferimento del ramo d'azienda (attività fieristiche e Marina) di Fiera di Genova in liquidazione, gestisce anche l'area espositiva situata nel quartiere fieristico e, tra gli altri, i marchi fieristici di Fiera di Genova "Salone Nautico" ed "Euroflora".</p> <p>L'Ente ha aderito all'aumento di capitale della società con la DCC n. 33/2022 (che ha autorizzato il conferimento in natura in conto aumento di capitale sociale dell'opera "Banchina F") e con la DCC n. 69/2022 (con cui è stato deliberato l'aumento di capitale sociale in numerario fino ad euro 2.248.438,00 a sostegno del Piano degli Investimenti della società).</p>		
Porto Antico	CONVENTI ON BUREAU GENOVA S.r.l.	4,44%	<p>Convention Bureau Genova promuove il turismo congressuale e business; svolge un ruolo di supporto operativo in occasione di eventi della città promossi dalle istituzioni locali (quali ad esempio Salone Nautico, Ocean Race, ecc.).</p> <p>La partecipazione è stata mantenuta in applicazione di quanto previsto dall'art. 24, commi 5 bis e 5 ter del d.lgs. n. 175/2016.</p> <p>La partecipazione non può essere mantenuta in quanto non conforme all'art. 20 c.2 lett b e d TUSP.</p> <p>Con nota del 02/10/2023, Porto Antico S.p.A. ha rappresentato all'Ente di aver comunicato a Convention Bureau la necessità di dismettere la partecipazione in tale società, data la sua non conformità ai requisiti del TUSP, e di aver posto in essere tutte le misure necessarie per addivenire alla dismissione entro il 31/12/2023.</p>	NON CONFORME ART. 20, COMMA 2 LETT. B) E D)	DISMISSIONE
Comune di Genova	SOCIETA' PER CORNIGLIA NO S.p.A.	<p>22,5%</p> <p>Altri soci: Regione Liguria 45% Città Metrop. 22,5% Invitalia spa 10%</p>	<p>La Società Per Cornigliano S.p.A. è stata costituita in data 22 febbraio 2003 in applicazione dell'art. 53, comma 2, della legge 28 dicembre 2001, n. 448 e della legge Regione Liguria 13.6.2002, n. 22.</p> <p>Esegue interventi di risanamento ambientale, infrastrutturazione, razionalizzazione e valorizzazione delle aree occupate dallo stabilimento dell'Ilva di Genova Cornigliano, al fine di consentire la creazione di insediamenti socio produttivi strategici di rilevante interesse regionale e ambientalmente compatibili.</p>	SOCIETÀ A PARTECIPAZIONE PUBBLICA DI DIRITTO SINGOLARE (ART.1, C. 4, LETT. A)	



Comune di Genova	SPIM S.p.A.	100%	<p>Nella configurazione assunta a seguito della D.C.C. n. 105/2019, SPIM è la società <i>in house</i> del Comune di Genova, posseduta al 100%, deputata alla gestione amministrativa e tecnica di parte del patrimonio immobiliare abitativo e non abitativo dell'Ente, nonché della cura delle procedure di alienazione di cespiti immobiliari della C.A.</p> <p>Il patrimonio immobiliare del gruppo ammonta a circa 182 milioni di euro ed è costituito da immobili residenziali locati a canone moderato, immobili residenziali e commerciali destinati alla vendita, immobili strategici come il Matitone e il mercato ortofrutticolo di Bolzaneto.</p> <p>Con DCC n. 19/2022 si è provveduto al prolungamento della durata del diritto di superficie a favore di Spim S.p.A. sul mercato ortofrutticolo di Bolzaneto, provvedendo altresì alla proroga della durata societaria prevista dallo Statuto, portandola al 31/12/2063.</p>	CONFORME	MANTENIMENTO
SPIM S.p.A.	S.G.M. S.c.p.a	35% Altri soci Comag 40% CCIAA 25%	La società S.G.M. S.C.p.A., costituita per la gestione del nuovo Mercato Ortofrutticolo di Bolzaneto, così come disposto dalla Legge regionale n. 1/2007, opera a fronte di specifica convenzione sottoscritta con il Comune di Genova. E' una società partecipata dalla Fedagro/COMAG che riunisce gli operatori grossisti del mercato (40%), da Spim SpA (35%) dalla Camera di Commercio di Genova (25%).	CONFORME	MANTENIMENTO
Comune di Genova	STAZIONI MARITTIME S.p.A.	5% Altri soci: Grandi Navi Veloci S.p.A. 62,7% Marinvest s.r.l. 35,4% etc.	Si occupa della gestione del porto passeggeri di Genova e del suo traffico. Gestisce in un'area, avuta in concessione demaniale dall'Autorità Portuale, i terminal passeggeri adibiti al traffico traghetti e al traffico crocieristico.	CONFORME	MANTENIMENTO
Comune di Genova	SVILUPPO GENOVA S.p.A.	51% Altri soci: Carige spa 15% CCIAA 10% Filse 6% Banca Pop. 5%	<p>Fornisce il supporto tecnico necessario alla dismissione, bonifica e valorizzazione delle aree industriali dell'ex stabilimento Ilva di Cornigliano, nonché delle opere di infrastrutturazione viaria lungo la Foce del Polcevera, realizzando anche operazioni immobiliari in proprio.</p> <p>Nel corso del 2022 è stata acquisita dal Comune di Genova la quota del 2,5% detenuta da AMIU, portando la partecipazione diretta dell'Ente al 51%.</p>	CONFORME	MANTENIMENTO È in corso l'operazione di fusione per incorporazione di Sviluppo Genova in IRE, la cui conclusione è prevista entro il 2023.



		Aeroporto Ge 4% Assindustri a 3% Sofincoop spa 3% BNL spa 3%	In attuazione dell'indirizzo impartito con la DGC n. 90/2022 e con la DCC n. 77/2022, con la DCC n. 44/2023 è stato approvato il progetto di fusione per incorporazione di Sviluppo Genova nella stessa IRE, nonché le conseguenti modifiche dello Statuto e dei patti parasociali della società incorporante. Si prevede che le operazioni di fusione si concludano entro il 2023, con effetti contabili e fiscali retroattivi alla data dell'1/1/2023.		
--	--	--	--	--	--



Società in liquidazione al 31/12/2022



Controllo	Società	Quota di partecipazione	Breve descrizione	Indirizzi di piano
AMIU	Ecolegno s.r.l. in liquidazione	51% Altri soci: Ecocart srl 44% Sage srl 5%	<p>Gestiva l'attività di raccolta, trattamento e recupero del legno. È stata interessata dal piano di riordino nel 2015, con la previsione della vendita della quota sociale ovvero della messa in liquidazione.</p> <p>I tentativi di cessione della quota sociale sono risultati infruttuosi, atteso che la gara indetta è andata deserta. La collocazione della sede sociale nell'area direttamente colpita dal crollo del Ponte Morandi (c.d. "zona rossa") ha determinato, secondo le informazioni ricevute dalla capogruppo, il sostanziale azzeramento delle prospettive di vendita della quota.</p> <p>Si è pertanto proceduto con deliberazione assembleare del 26/9/2019 alla messa in liquidazione della società.</p> <p>Con nota del 29/08/2023, agli atti degli uffici, AMIU ha comunicato che non è ancora possibile procedere alla chiusura della liquidazione in quanto Ecolegno ha ancora in corso un contenzioso, che è comunque in sede di conclusione. È prevista la chiusura della liquidazione entro fine anno.</p>	<p>IN LIQUIDAZIONE DAL 26/9/2019.</p> <p>Si ribadisce l'indirizzo impartito ad AMIU S.p.A. affinché si adoperi per la sollecita conclusione delle procedure di liquidazione della propria società partecipata</p>
AMT S.p.A.	STL Terre di Portofino scarl in liquidaz.	0,24%	<p>Società consortile che raggruppa gli enti locali, categorie e operatori privati nel settore accoglienza per delineare strategie per lo sviluppo del settore turistico locale.</p> <p>Con nota del 21/11/2023, AMT S.p.A. ha comunicato che il liquidatore prevede la chiusura della procedura di liquidazione entro il 31/12/2024.</p>	<p>IN LIQUIDAZIONE DAL 01/01/2017</p> <p>Si ribadisce l'indirizzo impartito ad AMT S.p.A. affinché si adoperi per la sollecita conclusione delle procedure di liquidazione della propria società partecipata</p>
SPIM S.p.A.	SVI s.r.l. in liquidazione	100%	<p>Secondo quanto rappresentato dalla capogruppo, i contenziosi di natura tributaria e civile in cui la società è parte non consentono ancora di addivenire alla conclusione della liquidazione.</p> <p>In particolare, con nota del 06/09/2023, agli atti degli uffici, SPIM ha comunicato che nel corso del 2023 SVI ha presentato domanda di definizione agevolata (ai sensi dell'art. 1 c. 197, della Legge n. 197/2022) della vertenza con il pagamento di un importo pari al 15% del valore della controversia, oltre interessi legali. L'Agenzia delle Entrate notificherà l'estinzione del giudizio entro il termine del 30/09/2024. La società ha optato per il pagamento rateale (ultima rata 20/12/2024).</p> <p>A seguito di ciò la società ha parzialmente rilasciato il "Fondo accertamento Agenzia Entrate per eccedenza" per € -4.000.773,32 precedentemente</p>	<p>IN LIQUIDAZIONE DAL 05/11/2007</p> <p>Si ribadisce l'indirizzo impartito a SPIM S.p.A. affinché si adoperi per la sollecita conclusione delle procedure di liquidazione della propria società partecipata</p>



			accantonati, conseguendo un utile d'esercizio per € 4.000.773,00. SPIM rappresenta inoltre che è SVI ha ancora un contenzioso civile pendente in Corte d'Appello, che si prevede possa concludersi entro la fine di dicembre 2024. La capogruppo ha evidenziato che, una volta definiti i contenziosi in essere, sarà possibile pervenire alla chiusura della liquidazione e all'estinzione della società.	
AMIU S.p.A.	Sater S.p.A. in liquidazione	49% Altri soci 51% Comune di Cogoletto	È stata costituita per la gestione dei servizi di igiene urbana nel Comune di Cogoletto. Il 6/7/2021 è stata posta in liquidazione da parte del Comune di Cogoletto.	Cancellata dal R.I. il 14/06/2023.



Società cessate o in corso di cessazione nel 2023



Controllo	Società	Quota di partecipazione	Breve descrizione	Indirizzi di piano
AMIU S.p.A.	Sater S.p.A. in liquidazione	49% Altri soci 51% Comune di Cogoleto	La procedura di liquidazione è stata chiusa.	Cancellata dal R.I. il 14/06/2023.
AMIU S.p.A.	AMIU Bonifiche S.p.A.	100%	Società incorporata nella capogruppo AMIU.	Cancellata dal R.I. il 15/09/2023.
Comune di Genova	SVILUPPO GENOVA S.p.A.	51%	È in corso di perfezionamento l'operazione di fusione per incorporazione di Sviluppo Genova in IRE, la cui conclusione è prevista entro il 2023. Una volta perfezionata, la fusione produrrà effetti contabili e fiscali a decorrere dal giorno 1/1/2023.	In corso di cessazione.



Società acquisite nel 2023



Controllante	Società	Quota di partecipazione	Breve descrizione	Indirizzi di piano
Job Centre s.r.l.	RAISE S.c.a.r.l.	12,50%	<p>In data 14 giugno 2022 è stata costituita la società RAISE S.c.a.r.l., con sede in Genova e capitale sociale pari a 70.000 euro. I soci fondatori, tutti titolari di quote paritetiche, sono: Università di Genova, Consiglio Nazionale delle Ricerche, Fondazione Istituto Italiano di Tecnologia, Fondazione CIMA, Regione Liguria, FILSE S.p.a., Liguria Digitale S.p.A.</p> <p>La società è stata istituita per operare come referente (HUB) del progetto del PNRR "RAISE: Robotics and AI for Socio-economic Empowerment", nell'ambito di un bando licenziato dal MUR.</p> <p>Lo statuto di RAISE S.c.a.r.l. ha previsto la possibilità di un aumento di capitale fino a 20.000 per i due soggetti, Job Centre s.r.l. ed ANCI, che avevano già manifestato, in sede di presentazione del progetto, la loro adesione all'iniziativa. In data 20/10/2023 ha avuto luogo l'aumento di capitale a complessivi 80.000,00 euro riservato alla sottoscrizione di Job Centre s.r.l. da attuarsi entro il 20/12/2023.</p> <p>Il piano industriale di RAISE 2022-2026 considera il periodo di attività della società dall'01/10/2022 al 28/02/2026, coprendo l'arco temporale di sviluppo del progetto.</p> <p>Trattandosi di società strettamente funzionale all'attuazione di un progetto, la sua durata è correlata a quella dell'iniziativa progettuale stessa. Il piano industriale prevede pertanto la messa in liquidazione anticipata volontaria della società. In particolare, si prevede di redigere entro marzo 2027 il bilancio finale di liquidazione al 31/12/2026.</p>	La società non è oggetto della presente ricognizione, in quanto acquisita successivamente al 31/12/2022.



B.3 RENDICONTAZIONE AZIONI DI PIANO 2022

Si dà atto delle operazioni compiute a seguito del Piano ordinario 2022 (ex art. 20 D.Lgs. 175/2016) adottato con DCC n. 77 del 27.12.2022 con riferimento alle società oggetto di indirizzi di razionalizzazione.



Controllo	Società	Quota di partecipazione	Indirizzi di piano 2022 (partecipazioni al 31/12/2021)	Rendicontazione al 31.12.2022	Note
Comune di Genova	F.S.U. s.r.l.	100%	MANTENIMENTO CON INDIRIZZO DI RAZIONALIZZAZIONE: proseguire nel percorso di adeguamento alle prescrizioni del TUSP con particolare riguardo al personale, nel rispetto degli equilibri economico-finanziari della società. Con DCC n. 109/2021 l'Ente aveva fissato l'obiettivo di ampliare il portafoglio delle partecipazioni gestite dalla società, cedendo alla medesima le proprie azioni della società Banca Etica.	REALIZZATO /IN CORSO (termine previsto per la razionalizzazione 31/12/2024)	Il trasferimento delle azioni di Banca Etica dal Comune a FSU a titolo di conferimento in conto aumento di capitale è stato realizzato in data 16/12/2022. Nel presente provvedimento si dà indirizzo di prevedere, alla scadenza dell'attuale Consiglio di Amministrazione (con l'approvazione del bilancio al 31/7/2024), la scelta in favore di un organo amministrativo monocratico, fatte salve le valutazioni da farsi in sede di rinnovo circa l'adeguatezza di un tale organo alle funzioni e alle attività svolte dalla società.
Comune di Genova	Job Centre s.r.l.	100%	MANTENIMENTO CON INDIRIZZO DI RAZIONALIZZAZIONE: indirizzo alla società di incremento del fatturato – raggiungimento del fatturato medio superiore al milione di euro nel triennio 2020-2022).	REALIZZATO (termine previsto per la razionalizzazione 31/12/2023)	La società ha raggiunto la conformità al dettato del T.U.S.P già nel 2022, quindi entro la data di predisposizione del piano di razionalizzazione 2023.
AMIU S.p.A	TICASS S.c.a.r.l.	2,94%	CESSIONE QUOTA: dismissione entro il 31/12/2023.	IN CORSO	Con nota del 5/12/2023 (Allegato E, parte integrante del presente provvedimento), come già nel 2022 ha proposto il mantenimento della quota in TICASS. In particolare, AMIU ha rappresentato di ritenere strategica la partecipazione in TICASS per il perseguimento delle proprie finalità istituzionali, in quanto attraverso tale consorzio essa può accedere a progetti europei e reperire fondi esterni per le proprie strutture di sviluppo e di ricerca, nonché beneficiare di "scambi di informazioni tecnologiche nel campo dell'ambiente e dello sviluppo sostenibile, essenziali per l'ottimizzazione del core business". Ha inoltre evidenziato che "un'eventuale uscita dalla stessa comporterebbe (...)



					<p>una perdita economica e di competitività". AMIU ha altresì fornito ulteriori dettagli circa la rilevanza strategica del mantenimento della quota in TICASS, indicando alcuni progetti in corso di realizzazione finanziati con fondi europei resi possibili dalla partecipazione al consorzio in oggetto, quali, per esempio: (i) il progetto "Life Infusion", in materia di trattamento di rifiuti urbani (con un contributo in fondi europei stimato in circa 1,7 milioni di euro); (ii) il progetto "Ecoefishent", che coinvolge anche la controllata GEAM e altri partner istituzionali come FILSE (con un contributo in fondi europei stimato in circa 15 milioni di euro).</p> <p>Preso atto della prospettazione fornita dalla capogruppo A.M.I.U. S.p.A. circa le perdite che prevede di subire in caso di dismissione di detta partecipazione e in merito alla sua rilevanza strategica per la stessa A.M.I.U., tenuto anche conto dei progetti in corso di realizzazione e della presenza di altri soggetti istituzionali nella compagine societaria della stessa TICASS s.c. a r.l., si dà indirizzo di mantenere per l'anno 2024 la partecipazione in TICASS s.c. a r.l.</p>
AMT S.p.A.	ATC ESERCIZIO S.p.A.	10,17%	CESSIONE QUOTA: dismissione entro il 31/12/2023.	IN CORSO:	Nel 2023 l'Assemblea di AMT ha disposto la alienazione della partecipazione. Con nota del 21/11/2023, AMT ha comunicato che sono in corso le attività per la determinazione del valore della partecipazione.
AMT S.p.A.	ATP Esercizio s.r.l.	51,54%	INDIRIZZO DI RAZIONALIZZAZIONE: fornire all'Ente tutti gli elementi necessari a verificare la possibilità di mantenimento della partecipazione nella società, tenuto conto della richiesta da parte di AMT di mantenimento della partecipazione per meglio esplorare i possibili sviluppi dell'azienda per tutto il 2023, redigendo entro il 30/05/2023 una relazione nella quale si valuti l'impatto e la perseguibilità del predisponendo Piano di sviluppo della società ATP Esercizio	REALIZZATO/IN CORSO:	Nel 2023 l'Assemblea di AMT ha disposto la alienazione della partecipazione.



AMT S.p.A.	SESSANTA MILIONI DI CHILOMETRI ESERCIZIO SCARL	21 %	CESSIONE QUOTA: dismissione entro il 31/12/2023.	IN CORSO:	Nel 2023 l'Assemblea di AMT ha disposto la alienazione della partecipazione. Con nota del 21/11/2023 AMT ha comunicato che sono in corso le attività per la determinazione del valore della partecipazione e che il 9/11/2023 l'Assemblea di SMC ha deliberato di dare mandato all'Amministratore Unico di avviare le procedure necessarie per la messa in liquidazione di tale società.
Porto Antico S.p.A.	Convention Bureau Genova S.r.l.	4,88%	CESSIONE QUOTA: dismissione entro il 31/12/2023.	IN CORSO:	Con DCC n. 77/2022 è stata deliberata la dismissione della partecipazione. Con nota del 02/10/2023, Porto Antico S.p.A. ha rappresentato all'Ente di aver comunicato a Convention Bureau la necessità di dismettere la partecipazione in tale società, data la sua non conformità ai requisiti del TUSP, e di aver posto in essere tutte le misure necessarie per addvenire alla dismissione entro il 31/12/2023.



Il "Report esercizio 2022 e proiezione 2023" (approvato con DCC n. 71 del 22.12.2023) è pubblicato sul sito istituzionale dell'Ente al seguente indirizzo:

https://www.comune.genova.it/sites/default/files/report_societa_partecipate_-_consuntivo_2022_e_budget_2023.pdf



COMUNE DI GENOVA



ALLEGATO D

Servizi pubblici locali a rilevanza economica affidati con il modello dell'in house providing

Ricognizione ai sensi dell'art. 30, comma 2, secondo periodo del D.lgs. n. 201/2022



COMUNE DI GENOVA



SCHEDA N. 1

Scheda	Servizio	Modalità di gestione	Affidatario
1	Manutenzione ordinaria delle strade comunali	In house	A.S.Ter. S.p.A.
	Manutenzione ordinaria del verde comunale		
	Manutenzione ordinaria degli impianti comunali		

RICOGNIZIONE SERVIZI PUBBLICI LOCALI DI RILEVANZA ECONOMICA

EX ART. 30 D.LGS. 201/2022

MANUTENZIONE ORDINARIA:

- STRADE COMUNALI
- VERDE COMUNALE
- IMPIANTI COMUNALI

INFORMAZIONI GENERALI

SETTORE/SERVIZIO	Direzione Facility Management
DIRIGENTE	Ing. Gianluigi Frongia

SERVIZIO PUBBLICO LOCALE	MANUTENZIONE ORDINARIA STRADE COMUNALI Attività di ripristino delle condizioni di fruibilità dello stato di conservazione e dell'efficienza delle strade comunali, incluse le relative opere civili
MODALITÀ DI AFFIDAMENTO	Affidamento in house
DURATA AFFIDAMENTO	34 anni
DATA CONTRATTO SERVIZIO	1 ottobre 1999
DENOMINAZIONE AFFIDATARIO	A.S.Ter S.p.A.
CORRISPETTIVO – TARIFFA	Il corrispettivo per l'anno 2022 pari a 4.495.000,00 € è stato previsto nel Bilancio dell'Ente approvato dal Consiglio Comunale il 22/12/2021 n. 108.
IMPORTO A CARICO DELL'ENTE (2022)	Euro 4.495.000,00 iva inclusa
INDICATORI (ART. 7, 8, 9 D.LGS. 201/2022) (SI/NO)	NO
PEF INIZIALE (SI/NO)	NO
RELAZIONE EX ART. 34 (SI/NO)	NO

SERVIZIO PUBBLICO LOCALE	MANUTENZIONE ORDINARIA DEL VERDE COMUNALE Attività di ripristino delle condizioni di conservazione e valorizzazione del verde cittadino, incluse le relative opere civili e impiantistiche
MODALITÀ DI AFFIDAMENTO	Affidamento in house
DURATA AFFIDAMENTO	32 anni
DATA CONTRATTO SERVIZIO	10 aprile 2002
DENOMINAZIONE AFFIDATARIO	A.S.Ter S.p.A.
CORRISPETTIVO – TARIFFA	Il corrispettivo per l'anno 2022 pari a 4.137.450,00 € è stato previsto nel Bilancio dell'Ente approvato dal Consiglio Comunale il 22/12/2021 n. 108.
IMPORTO A CARICO DELL'ENTE (2022)	Euro 4.137.450,00 iva inclusa
INDICATORI (ART. 7, 8, 9 D.LGS. 201/2022) (SI/NO)	NO
PEF INIZIALE (SI/NO)	NO
RELAZIONE EX ART. 34 (SI/NO)	NO

SERVIZIO PUBBLICO LOCALE	MANUTENZIONE ORDINARIA IMPIANTI COMUNALI Attività di ripristino, efficientamento e corretto funzionamento degli impianti elettrici negli edifici comunali, degli impianti semaforici e tecnologici
MODALITÀ DI AFFIDAMENTO	Affidamento in house
DURATA AFFIDAMENTO	34 anni
DATA CONTRATTO SERVIZIO	1 ottobre 1999
DENOMINAZIONE AFFIDATARIO	A.S.Ter S.p.A.
CORRISPETTIVO – TARIFFA	Il corrispettivo per l'anno 2022 pari a 5.365.297,00 € è stato previsto nel Bilancio dell'Ente approvato dal Consiglio Comunale il 22/12/2021 n. 108.
IMPORTO A CARICO DELL'ENTE (2022)	Euro 5.365.297,00 iva inclusa
INDICATORI (ART. 7, 8, 9 D.LGS. 201/2022) (SI/NO)	NO
PEF INIZIALE (SI/NO)	NO
RELAZIONE EX ART. 34 (SI/NO)	NO

Art. 30 D.Lgs. 201/2022

“I comuni o le loro eventuali forme associative, con popolazione superiore a 5.000 abitanti, nonché le città metropolitane, le province e gli altri enti competenti, in relazione al proprio ambito o bacino del servizio, effettuano la ricognizione periodica della situazione gestionale dei servizi pubblici locali di rilevanza economica nei rispettivi territori. Tale ricognizione rileva, per ogni servizio affidato, il concreto andamento dal punto di vista economico, della qualità del servizio e del rispetto degli obblighi indicati nel contratto di servizio, in modo analitico, tenendo conto anche degli atti e degli indicatori di cui agli articoli 7, 8 e 9. La ricognizione rileva altresì la misura del ricorso all'affidamento a società in house, oltre che gli oneri e i risultati in capo agli enti affidanti”.

ANDAMENTO ECONOMICO

INDICATORI ECONOMICO-FINANZIARI (Società)		2020	2021	2022
	Valore della produzione		31.399.247	35.069.635
Ebit		156.446	113.548	263.936
POSIZIONE FINANZIARIA NETTA (PFN)		-289.847	2.559.024	2.448.266

SERVIZIO	MANUTENZIONE ORDINARIA STRADE COMUNALI	
COSTI SERVIZIO	Euro 4.483.578,00	Totale IVA inclusa 4.483.578 Manodopera 3.467.646 € Materiali 437.961 € Mezzi 385.665 € Servizi 192.306 €
	N.B. l'indicazione dei costi ricaricati dell'iva è esclusivamente funzionale ad un confronto omogeneo con i proventi ivati	Totale IVA esclusa 3.675.064 Manodopera 2.842.333 € Materiali 358.985 € Mezzi 316.119 € Servizi 157.627 €
PROVENTI SERVIZIO	Euro 4.495.000,00	
TARIFE / CORRISPETTIVI	corrispettivo	
MARGINE SERVIZIO	Euro 11.422,00	

SERVIZIO	MANUTENZIONE ORDINARIA DEL VERDE COMUNALE	
COSTI SERVIZIO	Euro 4.127.106,00	Totale IVA inclusa 4.127.106,00 € Manodopera 3.205.001,00 € Materiali 199.441,00 € Mezzi 506.058,00 € Servizi 216.606,00 €
	N.B. l'indicazione dei costi ricaricati dell'iva è esclusivamente funzionale ad un confronto omogeneo con i proventi ivati.	Totale IVA esclusa 3.382.874,00 € Manodopera 2.627.050,00 € Materiali 163.476,00 € Mezzi 414.802,00 € Servizi 177.546,00 €
PROVENTI SERVIZIO	Euro 4.137.450,00	
TARIFFE / CORRISPETTIVI	corrispettivo	
MARGINE SERVIZIO	Euro 10.344,00	

SERVIZIO	MANUTENZIONE ORDINARIA IMPIANTI COMUNALI	
COSTI SERVIZIO	Euro 5.351.884,00	Totale IVA inclusa 5.351.884,00 € Manodopera 4.223.658,00 € Materiali 487.196,00 € Mezzi 302.550,00 € Servizi 338.480,00 €
	N.B. l'indicazione dei costi ricaricati dell'iva è esclusivamente funzionale ad un confronto omogeneo con i proventi ivati.	Totale IVA esclusa 4.386.790,00 € Manodopera 3.462.015,00 € Materiali 399.341,00 € Mezzi 247.992 € Servizi 277.442,00 €
PROVENTI SERVIZIO	Euro 5.365.297,00	
TARIFFE / CORRISPETTIVI	corrispettivo	
MARGINE SERVIZIO	Euro 13.413,00	

QUALITA' DEI SERVIZI

RILEVATORE QUALITA' SERVIZIO	L'Azienda è certificata ISO – 9001 dall'ente ICMQ (affiliato ACCREDIA) che verifica attraverso AUDIT/Visite ispettive il rispetto della politica di qualità sancita dalla normativa.
STRUMENTI DI RILEVAZIONE	Audit interni, visite ispettive esterne (qualità/sicurezza).. E' presente un registro per il trattamento di eventuali non conformità e raccomandazioni con conseguenti eventuali azioni migliorative. Report mensile delle ore erogate sulle diverse linee di attività con la contabilità dei servizi eseguiti nello stesso mese.
MODALITA' RILEVAZIONE	Controllo a campione dei servizi svolti e con rilievo fotografico
CARTA DEI SERVIZI	SI, pubblicata sul sito internet della società https://astergenova.portaletrasparenza.net/it/trasparenza/servizi-erogati/carta-dei-servizi-e-standard-di-qualita.html
ESITO RILEVAZIONE 2022	Nessuna anomalia registrata. Nessuna non conformità registrata nell'ultimo triennio rispetto alla norma ISO 9001
CRITICITA' RILEVATE	/
INTERVENTI CORRETTIVI	Non si sono resi necessari

INDICATORI (ART. 7, 8, 9 D.LGS. 201/2022)	MANUTENZIONE ORDINARIA STRADE COMUNALI Sinistrosità inerente al rischio strade (cadute pedoni/danneggiamento veicoli a causa della presenza di buche stradali): i dati dell'anno 2022 mostrano una sensibile diminuzione dei sinistri liquidati (n. 17 nell'anno 2022; n. 49 nell'anno 2021 e n. 25 nell'anno 2020).
	MANUTENZIONE ORDINARIA DEL VERDE COMUNALE NO
	MANUTENZIONE ORDINARIA IMPIANTI COMUNALI NO

OBBLIGHI CONTRATTO DI SERVIZIO

SERVIZIO	MANUTENZIONE ORDINARIA STRADE COMUNALI
CONTRATTO DI SERVIZIO (SI/NO)	SI
CONTESTAZIONI/RILIEVI	NO
MODIFICHE AL CONTRATTO DI SERVIZIO	<p>E' stato modificato in via sperimentale il servizio di pronto intervento a seguito di incidenti stradali presso il Comune di Genova con DGC 2021-347. Il servizio svolto da ASTer comprendeva tutte le molteplici attività che si rendono giornalmente necessarie a seguito di situazioni di pericolo riscontrate sul territorio dalla Polizia Locale, che possono riguardare:</p> <ul style="list-style-type: none"> • sia le situazioni conseguenti ad incidenti stradali causati dai veicoli e dai pedoni ed animali circolanti sulle strade; • sia le innumerevoli altre situazioni indotte dalla formazione di buche e crolli o deterioramenti di manufatti accessori del corpo stradale; <p>Per la parte relativa al servizio di pronto intervento a seguito di incidenti stradali, è stato ritenuto di sperimentare altri modelli operativi affidando a terzi tale attività nella forma della concessione di servizi, senza comportare alcun onere a carico del bilancio comunale (il corrispettivo consiste unicamente nel diritto di gestire funzionalmente e di sfruttare economicamente il servizio, con assunzione del rischio operativo legato alla gestione dello stesso, in quanto la remunerazione dell'operatore deriva direttamente dalla rifusione dei danni da parte delle Assicurazioni dei veicoli incidentati)</p>
OSSERVAZIONI SU RISPETTO CONTRATTO	NO
CONFORMITA' CON ART. 24 D.LGS. 201/2022	Si, ma non nella sua completezza perché il contratto madre risale alla Delibera di Consiglio Comunale n. 98 del 29 Luglio 1999.
SERVIZIO	MANUTENZIONE ORDINARIA DEL VERDE COMUNALE
CONTRATTO DI SERVIZIO (SI/NO)	SI
CONTESTAZIONI/RILIEVI	NO
MODIFICHE AL CONTRATTO DI SERVIZIO	NO

OSSERVAZIONI SU RISPETTO CONTRATTO	NO
CONFORMITA' CON ART. 24 DLGS. 201/2022	Si, ma non nella sua completezza perché il contratto originario risale alla Delibera di Consiglio Comunale n. 98 del 29 Luglio 1999 .

SERVIZIO	MANUTENZIONE ORDINARIA IMPIANTI COMUNALI
CONTRATTO DI SERVIZIO (SI/NO)	SI
CONTESTAZIONI/RILIEVI	NO
MODIFICHE AL CONTRATTO DI SERVIZIO	L'Amministrazione comunale ha aderito in data 16 giugno 2020 alla Convenzione Consip, in forza della quale City Green Light (CGL) dovrà procedere con le operazioni di efficientamento di tutti gli impianti IP del Comune di Genova e in attuazione della Delibera di Giunta del 30/04/2020 una parte delle attività precedentemente in capo ad A.S.Ter ricomprese nell'importo comprensivo di 2.472.810,00 €/annui destinato all'IP, sono eseguite da CGL; L'Amministrazione comunale, anche in ragione dell'innovazione tecnologica che caratterizza il settore dell'illuminazione pubblica, ha ritenuto di avvalersi delle professionalità e del know how aziendale di ASTER per l'implementazione della linea inerente la manutenzione ordinaria impiantistica degli edifici di civica proprietà da sostenersi attraverso le economie che si registreranno nel settore dell'illuminazione pubblica, mantenendo in capo all'Azienda la manutenzione straordinaria di tutta l'infrastruttura di IP
OSSERVAZIONI SU RISPETTO CONTRATTO	NO
CONFORMITA' CON ART. 24 DLGS. 201/2022	Si, ma non nella sua completezza perché il contratto originario risale alla Delibera di Consiglio Comunale n. 98 del 29 Luglio 1999.

ULTERIORI INDICAZIONI

TIPOLOGIA E CARATTERISTICHE DEL SERVIZIO - STRADE

Attività di programmazione annuale, di organizzazione e di esecuzione della manutenzione ordinaria e/o riqualificazione delle strade comunali e relative opere civili nonché della segnaletica orizzontale e verticale; gestione dell'attività di pronto intervento e di pronto ripristino sulle aree pubbliche e, limitatamente al pronto intervento, sulle aree private aperte al pubblico, a tutela del pubblico transito o con valenza di pubblica incolumità; programmazione, organizzazione, gestione, esecuzione della manutenzione ordinaria dei corsi d'acqua, delle opere di difesa costiera e dei litorali di competenza comunali.

TIPOLOGIA E CARATTERISTICHE DEL SERVIZIO - VERDE

Attività di verifica dello stato di salute delle alberature comunali. Programmazione, realizzazione, organizzazione, gestione, esecuzione della manutenzione ordinaria di aree verdi, anche attrezzate, ville, orti botanici, parchi e giardini, zone forestali e montane, incluse le scarpate stradali, il verde cimiteriale, scolastico e spazi pubblici di competenza comunale.

TIPOLOGIA E CARATTERISTICHE DEL SERVIZIO - IMPIANTI

Attività di verifica delle condizioni, dello stato di conservazione e dell'efficienza degli impianti elettrici e tecnologici, incluse le reti di servizi telematici ed informatici, a servizio degli immobili di competenza comunale. Programmazione, realizzazione, organizzazione, gestione, esecuzione della manutenzione ordinaria degli impianti elettrici e tecnologici, incluse le reti di servizi telematici ed informatici, a servizio degli immobili di competenza comunale.

CORRISPETTIVO

Il corrispettivo per l'espletamento dell'attività di gestione d'esercizio e di manutenzione ordinaria non incrementativa del patrimonio e del demanio comunale di cui agli elenchi allegati al Contratto di Servizio viene quantificato annualmente, nell'ambito della definizione del budget e del piano d'intesa con gli uffici comunali, sulla base degli standard prestazionali e quantitativi e delle condizioni economiche previste dal Contratto stesso, ferme restando le eventuali variazioni di bilancio in corso d'anno.

CONTRATTO DI SERVIZIO

A.S.Ter. S.p.A., Azienda Servizi Territoriali del Comune di Genova, è stata costituita il 1° Ottobre 1999 come Azienda Speciale ai sensi della Legge 142/90, a seguito della Delibera di Consiglio Comunale n. 98 del 29 Luglio 1999.

Con deliberazioni del Consiglio Comunale n. 99 del 29/7/1999 e n. 102 del 27/7/2000 sono stati rispettivamente approvati ed emendati i contratti di servizio regolanti i rapporti tra Comune ed A.S.TER. L'Azienda ha preso in carico la manutenzione di strade ed impianti di illuminazione pubblica e tecnologici fino ad allora gestita direttamente dai relativi Servizi Comunali.

Con successive deliberazioni della Giunta Comunale n. 153 del 12/12/2002 e n. 309 del 14/3/2002, la competenza di A.S.TER. è stata estesa ai servizi di segnaletica stradale e di pronto intervento e sono stati approvati gli accordi integrativi del contratto di servizio in essere per la manutenzione delle strade.

Con deliberazione del Consiglio Comunale n. 107 del 10/4/2002 sono state trasferite ad A.S.TER. S.p.A. le competenze del Settore Parchi e Giardini del Comune per la manutenzione del verde pubblico ed è stato approvato il relativo contratto di servizio che regola i rapporti tra Comune ed A.S.TER. S.p.A. in materia. Con deliberazione del Consiglio Comunale n. 139 del 19/10/2004, l'Azienda Speciale A.S.TER, è stata trasformata nella Società per Azioni A.S.Ter. S.p.A. ai sensi dell'art. 115 del d. lgs. n. 267 del 18/8/2000 ed è stato altresì approvato lo Statuto della Società il cui oggetto prevede, fra l'altro, la gestione dei servizi già svolti dall'Azienda Speciale. A seguito della trasformazione, A.S.Ter. S.p.A. ha mantenuto la titolarità del patrimonio già appartenente all'Azienda Speciale, subentrando in tutti i rapporti attivi e passivi già facenti capo a quest'ultima.

In data 16 dicembre 2004, è stata disposta la cessione ad AMGA del 40% del capitale sociale; successivamente, a seguito della fusione tra AMGA ed AEM Torino, che ha dato luogo al Gruppo IRIDE, le azioni detenute da AMGA sono passate ad IRIDE SERVIZI.

In data 15/5/2008 la Giunta Comunale ha deciso la ricostituzione in capo al Comune della partecipazione totalitaria in A.S.Ter., secondo lo schema di gestione cosiddetto "in house".

DESCRIZIONE DEI PRINCIPI E DELLE MODALITA' DI GESTIONE NELL'AMBITO TERRITORIALE

La società opera su tutto il territorio cittadino, effettua un servizio di emergenza 24 ore su 24 in tutti i giorni dell'anno. Il Comune fissa annualmente i programmi esecutivi degli interventi e dei servizi da realizzare ed esercita il controllo sistematico sull'andamento dei risultati, al fine di attivare, d'intesa con la Società, l'introduzione di eventuali correttivi; stabilisce inoltre gli standard di servizio qualitativi e quantitativi. Ai sensi dell'art. 1, ultimo capoverso, dei principi generali che governano l'attività della Società allegati alla D.G.C. n. n. 597/2006 "la società è tenuta a fornire al Comune tutte le informazioni necessarie a consentire al medesimo la verifica del rispetto della programmazione nonché il controllo delle attività e dei relativi risultati secondo sistemi definiti dalla Amministrazione stessa". Al Comune spettano le funzioni di indirizzo e controllo, per assicurare livelli e condizioni adeguati alle esigenze della popolazione. Aster deve assicurare il servizio nella sua completezza e globalità, sia nelle fasi di impostazione e programmazione, sia in quelle di progettazione e esecuzione, ed in tutti i conseguenti adempimenti

PRINCIPI DI SERVIZIO PUBBLICO UNIVERSALE DA OSSERVARE NELL'EROGAZIONE DEL SERVIZIO E OBBLIGHI SPECIFICI DI SERVIZIO PUBBLICO

I servizi sono erogati secondo principi di eguaglianza, imparzialità, semplificazione, continuità, efficienza, efficacia e partecipazione. I servizi erogati dalla società sono per la loro stessa natura rivolti all'intera cittadinanza e quindi, ex se, universalmente fruibili. Il servizio di pronto intervento è configurabile come

servizio pubblico essenziale ai sensi della legge 146/90, poiché collegato a funzioni di protezione civile e pubblica incolumità

VALUTAZIONE AI SENSI DELL'ART 17 COMMA 5 DEL DLGS 201/22

**SERVIZIO PUBBLICO
LOCALE**

MANUTENZIONE ORDINARIA STRADE COMUNALI
MANUTENZIONE ORDINARIA DEL VERDE COMUNALE
MANUTENZIONE ORDINARIA IMPIANTI COMUNALI

Si ritiene che permangano le condizioni per il mantenimento per l'affidamento in house, tenuto conto dell'andamento economico e dei risultati quali-quantitativi della gestione.

ASTer garantisce infatti nello specifico la continuità tra il progetto e la realizzazione, gestendo tutte le fasi del processo, dal progetto preliminare all'acquisto dei materiali e alla realizzazione secondo le specifiche progettuali, assumendo, rispetto a tutti gli Enti, la responsabilità dell'acquisizione dei pareri e autorizzazioni necessari all'esecuzione dell'opera comprensivo degli oneri tecnici connessi alla realizzazione del progetto. Aster garantisce la durabilità dell'opera, attraverso l'uso di materiali e impianti consolidati e forniti da primarie Ditte, in quanto manutentore dell'opera e quindi soggetto direttamente interessato alla funzionalità della stessa

Il Dirigente
Ing. Gianluigi Frongia



COMUNE DI GENOVA



SCHEDA N. 2

Scheda	Servizio	Modalità di gestione	Affidatario
2	Gestione della sosta a pagamento su suolo pubblico e in strutture dedicate	In house	Genova Parcheggi S.p.A.
	Gestione della regolamentazione degli accessi alle zone a traffico limitato (ZTL)		
	Bike sharing		

RICOGNIZIONE SERVIZI PUBBLICI LOCALI DI RILEVANZA ECONOMICA

EX ART. 30 D.LGS. 201/2022

- GESTIONE DELLA SOSTA A PAGAMENTO SU SUOLO PUBBLICO ED IN STRUTTURE DEDICATE**
- GESTIONE DELLA REGOLAMENTAZIONE DEGLI ACCESSI ALLE ZONE A TRAFFICO LIMITATO (“ZTL”) DI TUTTO IL TERRITORIO COMUNALE**
- BIKE SHARING**

INFORMAZIONI GENERALI

SETTORE/SERVIZIO	DIREZIONE MOBILITÀ
DIRIGENTE	Maria Cristina Carmeli
SERVIZIO PUBBLICO LOCALE	GESTIONE DELLA SOSTA A PAGAMENTO SU SUOLO PUBBLICO ED IN STRUTTURE DEDICATE GESTIONE DELLA REGOLAMENTAZIONE DEGLI ACCESSI ALLE ZONE A TRAFFICO LIMITATO (“ZTL”) DI TUTTO IL TERRITORIO COMUNALE BIKE SHARING
MODALITÀ DI AFFIDAMENTO	In house providing
DURATA AFFIDAMENTO	Cinque anni più opzione di proroga per altri cinque 01.01.2021 e scadrà il 31.12.2025 (prorogabile al 31.12.2030)
DATA CONTRATTO SERVIZIO	Sottoscritto il 27 luglio 2021
DENOMINAZIONE AFFIDATARIO	Genova Parcheggi S.p.A.
CORRISPETTIVO - TARIFFA	La società trattiene l'entrata da tariffa per i servizi della gestione sosta e gestione della regolamentazione degli accessi ZTL e versa all'Ente un canone stabilito contrattualmente pari a Euro 3.000.000 Il servizio di Bike sharing è sostenuto sia con il sistema tariffario sia da un corrispettivo versato annualmente dall'Ente pari a Euro 100.000 oltre iva
IMPORTO A CARICO DELL'ENTE (2022)	100.000,00 € oltre IVA al 22%
INDICATORI (ART. 7, 8, 9 D.LGS. 201/2022) (SI/NO)	SI
PEF INIZIALE (SI/NO)	SI
RELAZIONE EX ART. 34 (SI/NO)	SI
SERVIZI PUBBLICI LOCALI CORRELATI	Affidamento servizi strumentali da parte del Comando della PL:

	<ul style="list-style-type: none"> ▪ per la gestione del processo sanzionatorio nelle aree assegnate in concessione. ▪ per la gestione delle fasi amministrative della procedura contravvenzionale e front office contravvenzione <p>N.B. L'attività di prevenzione ed accertamento della sosta nelle aree in concessione, così come richiamato nell'Allegato A al Contratto di Servizio, è in capo alla Direzione Comando Polizia Locale e trova regolamentazione in un disciplinare complementare al Contratto di Servizio oggetto della presente scheda</p>
Art. 30 D.Lgs. 201/2022	<p><i>“I comuni o le loro eventuali forme associative, con popolazione superiore a 5.000 abitanti, nonché le città metropolitane, le province e gli altri enti competenti, in relazione al proprio ambito o bacino del servizio, effettuano la ricognizione periodica della situazione gestionale dei servizi pubblici locali di rilevanza economica nei rispettivi territori. Tale ricognizione rileva, per ogni servizio affidato, il concreto andamento dal punto di vista economico, della qualità del servizio e del rispetto degli obblighi indicati nel contratto di servizio, in modo analitico, tenendo conto anche degli atti e degli indicatori di cui agli articoli 7, 8 e 9. La ricognizione rileva altresì la misura del ricorso all'affidamento a società in house, oltre che gli oneri e i risultati in capo agli enti affidanti”.</i></p>

ANDAMENTO ECONOMICO

Come evidenziato nell'ambito dell'istruttoria per l'affidamento in house del servizio ed in particolare nella relazione ex D.L. 18 ottobre 2012 n. 179, art. 34 commi 20 e 2, la sostenibilità economica-finanziaria dei servizi affidati, oggetto del presente documento, andrebbero analizzati nel più ampio rapporto in house tra Civica Amministrazione e Genova Parcheggi. Ciò premesso, nel seguito si riportano i dati sull'andamento economico divisi tra servizio Bike Sharing, per cui il Comune riconosce un corrispettivo a parziale copertura costi e gli altri servizi / attività strumentali per cui il gestore retrocede un canone all'Ente.

Bike Sharing

COSTI SERVIZIO	291.907,00 €
PROVENTI SERVIZIO*	206.353,00 €
* di cui CORRISPETTIVI dal Comune di Genova	100.000,00 €
MARGINE SERVIZIO	-85.553,00 €

Servizi di gestione sosta e regolamentazione accessi ZTL

COSTI SERVIZIO*	8.833.359,00 €																																
* di cui CANONE versato al Comune di Genova	3.000.000,00 €																																
PROVENTI SERVIZIO	8.964.375,00 €																																
	<table border="1" style="width: 100%;"> <thead> <tr> <th style="text-align: left;">DETTAGLIO PROVENTI</th> <th style="text-align: right;">ANNO 2022</th> </tr> </thead> <tbody> <tr> <td colspan="2">Ricavi delle vendite e delle prestazioni</td> </tr> <tr> <td> sosta a rotazione</td> <td style="text-align: right;">5.808.933</td> </tr> <tr> <td> parcheggi riservati</td> <td style="text-align: right;">795.047</td> </tr> <tr> <td> contrassegni</td> <td style="text-align: right;">1.793.326</td> </tr> <tr> <td> riservati altre concessioni Carignano</td> <td style="text-align: right;">151.063</td> </tr> <tr> <td> manifestazioni e altre occupazioni</td> <td style="text-align: right;">76.708</td> </tr> <tr> <td> ricavi diversi</td> <td style="text-align: right;">14.160</td> </tr> <tr> <td> Attività accessorie contrassegni disabili</td> <td style="text-align: right;">11.078</td> </tr> <tr> <td> spedizione contrassegni</td> <td style="text-align: right;">3.082</td> </tr> <tr> <td style="text-align: right;">Totale</td> <td style="text-align: right;">8.639.238</td> </tr> <tr> <td colspan="2">Altri ricavi e proventi</td> </tr> <tr> <td> penali ex Legge 127/97</td> <td style="text-align: right;">234.116</td> </tr> <tr> <td> penali contrattuali accertate</td> <td style="text-align: right;">91.021</td> </tr> <tr> <td style="text-align: right;">Totale</td> <td style="text-align: right;">325.137</td> </tr> <tr> <td>Totale complessivo</td> <td style="text-align: right;">8.964.375</td> </tr> </tbody> </table>	DETTAGLIO PROVENTI	ANNO 2022	Ricavi delle vendite e delle prestazioni		sosta a rotazione	5.808.933	parcheggi riservati	795.047	contrassegni	1.793.326	riservati altre concessioni Carignano	151.063	manifestazioni e altre occupazioni	76.708	ricavi diversi	14.160	Attività accessorie contrassegni disabili	11.078	spedizione contrassegni	3.082	Totale	8.639.238	Altri ricavi e proventi		penali ex Legge 127/97	234.116	penali contrattuali accertate	91.021	Totale	325.137	Totale complessivo	8.964.375
DETTAGLIO PROVENTI	ANNO 2022																																
Ricavi delle vendite e delle prestazioni																																	
sosta a rotazione	5.808.933																																
parcheggi riservati	795.047																																
contrassegni	1.793.326																																
riservati altre concessioni Carignano	151.063																																
manifestazioni e altre occupazioni	76.708																																
ricavi diversi	14.160																																
Attività accessorie contrassegni disabili	11.078																																
spedizione contrassegni	3.082																																
Totale	8.639.238																																
Altri ricavi e proventi																																	
penali ex Legge 127/97	234.116																																
penali contrattuali accertate	91.021																																
Totale	325.137																																
Totale complessivo	8.964.375																																
MARGINE SERVIZIO	131.016,00 €																																

INDICATORI ECONOMICO-FINANZIARI (Società)		2020	2021	2022
	Valore della produzione	13.360.326	17.802.075	17.516.876
	Ebit	219.528	718.527	245.713
	POSIZIONE FINANZIARIA NETTA (PFN)	2.751.231	4.562.203	3.509.804

QUALITÀ DEI SERVIZI

Nella seguente tabella saranno indicati gli indicatori qualitativi dei servizi oggetti della presente relazione. Si specifica che il Contratto di Servizio prevede il monitoraggio anche quantitativo degli stessi, con l'obbligo di restituzione di report trimestrali. L'analisi quantitativa è fondamentale quale strumento per la regolazione dei servizi da parte dell'Ente.

RILEVATORE QUALITA' SERVIZIO	Direzione Mobilità e Genova Parcheggi
STRUMENTI DI RILEVAZIONE	Procedura informatica ove possibile oppure rilevazione sul campo
MODALITA' RILEVAZIONE	Estrazione dati/rilevazione o conteggio manuale Customer Satisfaction con somministrazione questionario
CARTA DEI SERVIZI	Sì, la carta dei servizi è pubblicata sul sito della società: https://genovaparcheggi.com/components/com_publiccompetitions/includes/download.php?id=2225:carta-servizi-2023.pdf
ESITO RILEVAZIONE 2022	L'esito delle rilevazioni restituisce un quadro di riferimento congruente con gli impegni assunti. In particolare, i parametri rispettano pienamente gli standard previsti e in molti casi risultano sensibilmente migliorativi. SOSTA: 1 parcometro /45 park, operatività parcometri 99,5%, 4 app per pagamento; 62,8 addetti al controllo mediamente operativi dalle 8 alle 20 feriali BIKE SHARING: rilascio abb. immediato; 97% velostazioni operative PARK DISABILI: rilascio CUDE immediato, 1 park disabili/50 o frazioni FRONT-OFFICE/SERVIZIO CLIENTI: rilascio contrassegni immediato; attesa allo sportello per 80% pratiche tra 2' e 4'; posti a sedere per attesa adeguati; 40 h/sett. apertura al pubblico, almeno 7 sportelli attivi h 8-20; rinnovo on-line tutto escluso CUDE:

	Informazioni all'utenza: call center 8 h/gg feriali, mail dedicata, risposta scritta mediamente in 2,5 gg.; info sito web e Facebook.		
CRITICITA' RILEVATE	Nessuna in particolare		
INTERVENTI CORRETTIVI	N/A		
INDICATORI (ART. 7, 8, 9 D.LGS. 201/2022)	SI – Vedasi tabella indicatori riportata di seguito:		
	Tabella indicatori	Tipologia indicatore	Parcheggi (sosta su suolo pubblico)
	Qualità contrattuale		
	Definizione procedure di attivazione/variazione/cessazione del servizio (modulistica, accessibilità per l'acquisto, accessibilità alle informazioni e canali di comunicazione, etc.)	qualitativo	SI
	Tempo di risposta alle richieste di attivazione del servizio	quantitativo	SI
	Tempo di risposta alle richieste di variazione e cessazione del servizio	quantitativo	SI
	Tempo di attivazione del servizio	quantitativo	SI
	Tempo di risposta motivata a reclami	quantitativo	SI
	Tempi di risposta motivata a richieste di rettifica degli importi addebitati	quantitativo	SI
	Tempo di intervento in caso di segnalazioni per disservizi	quantitativo	Si
	Cicli di pulizia programmata	quantitativo	Si (per parcheggi in struttura)
	Carta dei servizi	qualitativo	Si
	Modalità di pagamento e/o gestione delle rateizzazioni	qualitativo	Si
	Qualità tecnica		
	Mappatura delle attività relative al servizio	qualitativo	Si
	Mappatura delle attrezzature e dei mezzi	qualitativo	Si
	Predisposizione di un piano di controlli periodici	qualitativo	Si (su beni funzionali all'erogazione dei servizi)
	Obblighi in materia di sicurezza del servizio	qualitativo	Si
	Accessibilità utenti disabili	qualitativo	Si
	Altri indicatori*	qualitativo e/o quantitativo	SI, reportistica trimestrale su aspetti quantitativi
Qualità connessa agli obblighi di servizio pubblico			
Agevolazioni tariffarie	quantitativo	Si	
Accessi riservati	quantitativo	Si	
Altri indicatori connessi agli obblighi di servizio pubblico	qualitativo e/o quantitativo	No	

OBBLIGHI CONTRATTO DI SERVIZIO

CONTRATTO DI SERVIZIO (SI/NO)	SI
CONTESTAZIONI/RILIEVI	NO
MODIFICHE AL CONTRATTO DI SERVIZIO	NO
OSSERVAZIONI SU RISPETTO CONTRATTO	NO
CONFORMITA' CON ART. 24 D.LGS. 201/2022	<p>Il Contratto è conforme rispetto alle previsioni del comma 3 lettere a) – n)</p> <p>Rispetto a quanto previsto dalla lettera o); il Contratto prevede oltre alla redazione della reportistica per il monitoraggio, anche la trasmissione di ogni dato richiesto dall'Ente affidante, nonché di quanto previsto dalle norme statutarie e dai Regolamenti Comunali. Il Contratto però non fa specifico riferimento alle previsioni dell'art 50-quater del Codice dell'Amministrazione digitale</p> <p>Non conformità rispetto al comma 5, in quanto il Contratto non ha come allegato il Programma degli Investimenti.</p>

ULTERIORI INDICAZIONI

TIPOLOGIA E CARATTERISTICHE DEL SERVIZI IN ESAME

Gestione della sosta a pagamento su suolo pubblico ed in strutture dedicate;

Gestione della regolamentazione degli accessi alle Zone a Traffico Limitato ("ZTL") di tutto il territorio comunale, comprensivo del telecontrollo dei varchi elettronici di accesso ove installati sul territorio.

Gestione del servizio di bike sharing;

VALUTAZIONE AI SENSI DELL'ART 17 COMMA 5 DEL DLGS 201/22

In considerazione degli elementi riguardanti l'andamento economico della società e i livelli di qualità dei servizi gestiti, di cui si dà conto nella presente relazione, si ritiene che permangano le condizioni per il mantenimento per l'affidamento in house di cui al Contratto di Servizio, repertoriato NP 27/07/2021.0001656.I e sottoscritto in data 27 luglio 2021, per la gestione dei servizi finalizzati alla regolazione della domanda di mobilità, della gestione del servizio di bike sharing

Il Dirigente
Maria Cristina Carmeli



COMUNE DI GENOVA



SCHEDA N. 3

Scheda	Servizio	Modalità di gestione	Affidatario
3	Pulizia di caditoie	In house	Amiu S.p.A.

RICOGNIZIONE SERVIZI PUBBLICI LOCALI DI RILEVANZA ECONOMICA

EX ART. 30 D.LGS. 201/2022

INFORMAZIONI GENERALI

SETTORE/SERVIZIO	DIREZIONE INFRASTRUTTURE E DIFESA DEL SUOLO
DIRIGENTE	ARCH. ROBERTO VALCALDA

SERVIZIO PUBBLICO LOCALE	SERVIZIO PULIZIA CADITOIE
MODALITÀ DI AFFIDAMENTO	Affidamento in house ai sensi dell'art.192 del codice degli appalti 50/2016
DURATA AFFIDAMENTO	1 anno
DATA CONTRATTO SERVIZIO	Contratto del 11/08/2022- rep.n.0001466/22, affidamento approvato con determinazione dirigenziale n. 89 del 25 luglio 2022
DENOMINAZIONE AFFIDATARIO	Amiu S.p.A.
CORRISPETTIVO - TARIFFA	Importo contrattuale 1.774.613,44 + iva al 10%,
IMPORTO A CARICO DELL'ENTE (2022)	Impegno di spesa 2.000.000 (iva inclusa), non totalmente erogato alla società affidataria
INDICATORI (ART. 7, 8, 9 D.LGS. 201/2022) (SI/NO)	No
PEF INIZIALE (SI/NO)	No
RELAZIONE EX ART. 34 (SI/NO)	Si

Art. 30 D.Lgs. 201/2022

"I comuni o le loro eventuali forme associative, con popolazione superiore a 5.000 abitanti, nonché le città metropolitane, le province e gli altri enti competenti, in relazione al proprio ambito o bacino del servizio, effettuano la ricognizione periodica della situazione gestionale dei servizi pubblici locali di rilevanza economica nei rispettivi territori. Tale ricognizione rileva, per ogni servizio affidato, il concreto andamento dal punto di vista economico, della qualità del servizio e del rispetto degli obblighi indicati nel contratto di servizio, in modo analitico, tenendo conto anche degli atti e degli indicatori di cui agli articoli 7, 8 e 9. La ricognizione rileva altresì la misura del ricorso all'affidamento a società in house, oltre che gli oneri e i risultati in capo agli enti affidanti".

ANDAMENTO ECONOMICO

COSTI SERVIZIO	€ 1.312.651 (iva esclusa)			
PROVENTI SERVIZIO	€ 1.383.249 (iva esclusa)			
TARIFFE / CORRISPETTIVI	Corrispettivo € 1.383.249 (iva esclusa)			
MARGINE SERVIZIO	5%			
INDICATORI ECONOMICO-FINANZIARI (Società)		2020	2021	2022
	Valore della produzione	163.585.717	184.523.874	188.791.706
	Ebit	715.378	2.264.485	1.372.084
	ROE	2,4%	3,9%	0,4%
	Posizione finanziaria netta (PFN)	-28.933.656	-12.053.984	-37.026.528

QUALITA' DEI SERVIZI

RILEVATORE QUALITA' SERVIZIO	Ufficio drenaggio urbano – direzione infrastrutture e difesa del suolo
STRUMENTI DI RILEVAZIONE	Sopralluoghi di verifica
MODALITA' RILEVAZIONE	A campione
CARTA DEI SERVIZI	No
ESITO RILEVAZIONE 2022	Numero degli elementi trattati inferiore al numero previsto dal contratto (45013 contro 57750 previsti) a causa di problematiche inerenti i mezzi e le attrezzature. La società affidataria ha comunque assicurato la realizzazione degli interventi nelle aree critiche (esondabili), nonché quelli oggetto di specifica segnalazione.
CRITICITA' RILEVATE	Interventi parziali
INTERVENTI CORRETTIVI	Pagamento a misura delle prestazioni eseguite a regola d'arte
INDICATORI (ART. 7, 8, 9 D.LGS. 201/2022)	No

OBBLIGHI CONTRATTO DI SERVIZIO

CONTRATTO DI SERVIZIO (SI/NO)	No, sono stati disposti più affidamenti in house con scambio di lettere commerciali
CONTESTAZIONI/RILIEVI	/
MODIFICHE AL CONTRATTO DI SERVIZIO	No
OSSERVAZIONI SU RISPETTO CONTRATTO	Corrispettivo calcolato a misura
CONFORMITA' CON ART. 24 D.LGS. 201/2022	No – La disposizione è entrata in vigore in un momento successivo alla data dell'affidamento in house

ULTERIORI INDICAZIONI

TIPOLOGIA E CARATTERISTICHE DEL SERVIZIO IN ESAME

Servizio di pulizia delle caditoie stradali e dei pozzetti, effettuate meccanicamente tramite autospurgo o manualmente nelle vie pedonali.

VALUTAZIONE AI SENSI DELL'ART 17, COMMA 5 D.LGS. N.201/2022

Il servizio non è più affidato in-house a decorrere dal giorno 1/8/2023. In particolare, è stato aggiudicato con gara a operatori economici non in house sulla base di un accordo quadro di durata quadriennale (2023-2026), cui ha fatto seguito la stipulazione di contratti applicativi per la prima annualità per i diversi lotti individuati.

Nelle more dell'affidamento tramite gara ad operatori economici esterni, è stata disposta la proroga dell'affidamento ad Amiu S.p.A. per il primo semestre del 2023.

Il Dirigente
ARCH. ROBERTO VALCALDA

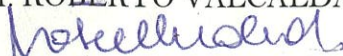



COMUNE DI GENOVA



SCHEDA N.4

Scheda	Servizio	Modalità di gestione	Affidatario
4	Gestione di rifiuti urbani	In house	Amiu S.p.A.
	Derattizzazione di aree cassonetti		

RICOGNIZIONE SERVIZI PUBBLICI LOCALI DI RILEVANZA ECONOMICA

EX ART. 30 D.LGS. 201/2022

INFORMAZIONI GENERALI

SETTORE/SERVIZIO	Ambiente
DIRIGENTE	Prandi Michele

SERVIZIO PUBBLICO LOCALE	GESTIONE RIFIUTI URBANI - DERATTIZZAZIONE AREE CASSONETTI																																																																		
MODALITÀ DI AFFIDAMENTO	Affidamenti ai sensi dall'art 7 del vigente contratto nel seguito riportato. Rifiuti urbani: più affidamenti spot in occasione di segnalazione di rifiuti abbandonati Derattizzazione: affidamento in house annuale																																																																		
DURATA AFFIDAMENTO	Derattizzazione: annuale 1-1-2022/ 31-12-203																																																																		
DATA CONTRATTO SERVIZIO	Contratto servizi AMIU/Città metropolitana del 01-01-2021 (deliberazione del Consiglio Metropolitana n19 del 3 giugno 2020)																																																																		
DENOMINAZIONE AFFIDATARIO	AMIU SPA																																																																		
CORRISPETTIVO – TARIFFA	<p>- 268042,29euro per gestire le problematiche correlate alla rimozione e pulizia di rifiuti illecitamente abbandonati</p> <table border="1"><thead><tr><th>An.</th><th>Prot. PAF</th><th>Dt. PG</th><th>N. Doc</th><th>Data Doc.</th><th>Importo</th></tr></thead><tbody><tr><td>2022</td><td>55746</td><td></td><td>2278012711</td><td>27/12/2022</td><td>39.460,90</td></tr><tr><td>2022</td><td>54842</td><td></td><td>2278012697</td><td>21/12/2022</td><td>21.758,80</td></tr><tr><td>2022</td><td>48884</td><td></td><td>2278011714</td><td>30/11/2022</td><td>0,22</td></tr><tr><td>2022</td><td>48276</td><td></td><td>2278011638</td><td>23/11/2022</td><td>839,36</td></tr><tr><td>2022</td><td>47891</td><td></td><td>2278011632</td><td>21/11/2022</td><td>329,4</td></tr><tr><td>2022</td><td>47890</td><td></td><td>2278011630</td><td>21/11/2022</td><td>200,08</td></tr><tr><td>2022</td><td>47885</td><td></td><td>2278011631</td><td>21/11/2022</td><td>286,7</td></tr><tr><td>2022</td><td>47492</td><td></td><td>2278011607</td><td>31/10/2022</td><td>488</td></tr><tr><td>2022</td><td>41250</td><td></td><td>2278009169</td><td>21/09/2022</td><td>15.115,10</td></tr><tr><td>2022</td><td>38068</td><td></td><td>2278009159</td><td>31/08/2022</td><td>341,6</td></tr></tbody></table>	An.	Prot. PAF	Dt. PG	N. Doc	Data Doc.	Importo	2022	55746		2278012711	27/12/2022	39.460,90	2022	54842		2278012697	21/12/2022	21.758,80	2022	48884		2278011714	30/11/2022	0,22	2022	48276		2278011638	23/11/2022	839,36	2022	47891		2278011632	21/11/2022	329,4	2022	47890		2278011630	21/11/2022	200,08	2022	47885		2278011631	21/11/2022	286,7	2022	47492		2278011607	31/10/2022	488	2022	41250		2278009169	21/09/2022	15.115,10	2022	38068		2278009159	31/08/2022	341,6
An.	Prot. PAF	Dt. PG	N. Doc	Data Doc.	Importo																																																														
2022	55746		2278012711	27/12/2022	39.460,90																																																														
2022	54842		2278012697	21/12/2022	21.758,80																																																														
2022	48884		2278011714	30/11/2022	0,22																																																														
2022	48276		2278011638	23/11/2022	839,36																																																														
2022	47891		2278011632	21/11/2022	329,4																																																														
2022	47890		2278011630	21/11/2022	200,08																																																														
2022	47885		2278011631	21/11/2022	286,7																																																														
2022	47492		2278011607	31/10/2022	488																																																														
2022	41250		2278009169	21/09/2022	15.115,10																																																														
2022	38068		2278009159	31/08/2022	341,6																																																														

2022	37795		2278008371	31/08/2022	1.867,87
2022	37790		2278008368	31/08/2022	4.209,00
2022	37738		2278008370	31/08/2022	561,2
2022	33923		2278007254	29/07/2022	12.004,80
2022	33896		2278007255	29/07/2022	1.221,99
2022	33895		2278007274	29/07/2022	29.036,00
2022	33514		2278007180	26/07/2022	161,05
2022	25499		2278005925	31/05/2022	203,52
2022	24292		2278005888	31/05/2022	1.403,00
2022	21031		2278003807	29/04/2022	183
2022	20545		2278003735	29/04/2022	2.053,57
2022	14489		2278002508	31/03/2022	1.805,60
2022	14056		2278002478	31/03/2022	9.150,00
2022	12813		2278002362	28/02/2022	1.525,00
2022	12377		2278002218	28/02/2022	349,93
2022	9111		2278000123	31/01/2022	6.566,08
2022	7539		2278000069	25/01/2022	26.621,45
2022	7538		2278000070	25/01/2022	22.639,99
2022	7234		2278000047	18/01/2022	9.064,21
2022	7232		2278000048	18/01/2022	18.341,83
2022	7231		2278000049	18/01/2022	19.256,82
2022	7228		2278000050	18/01/2022	20.996,22
					268042,29
					-274.500,00 euro gestire la derattizzazione correlata al servizio di raccolta e spazzamento rifiuti
IMPORTO A CARICO DELL'ENTE (2022)	542.542,29 euro				
INDICATORI (ART. 7, 8, 9 D.LGS. 201/2022) (SI/NO)	No				
PEF INIZIALE (SI/NO)	No				
RELAZIONE EX ART. 34 (SI/NO)	Si				
SERVIZI PUBBLICI LOCALI CORRELATI	GESTIONE INTEGRATA DEI RIFIUTI URBANI NEL TERRITORIO DEL BACINO DEL GENOVESATO				



ANDAMENTO ECONOMICO

COSTI SERVIZIO	542.542,29 euro			
PROVENTI SERVIZIO	542.542,29 euro			
TARIFFE / CORRISPETTIVI	542.542,29 euro (corrispettivo)			
MARGINE SERVIZIO	0%			
INDICATORI ECONOMICO-FINANZIARI (Società)		2020	2021	2022
	Valore della produzione	163.585.717	184.523.874	188.791.706
	Ebit	715.378	2.264.485	1.372.084
	ROE	2,4%	3,9%	0,4%
	Posizione finanziaria netta (PFN)	-28.933.656	-12.053.984	-37.026.528

QUALITA' DEI SERVIZI

RILEVATORE QUALITA' SERVIZIO	Direzione ambiente – ufficio rifiuti
STRUMENTI DI RILEVAZIONE	Formulari rifiuti - foto- sopralluoghi-mail
MODALITA' RILEVAZIONE	Diretta-indiretta-a campione
CARTA DEI SERVIZI	NA
ESITO RILEVAZIONE 2022	Nulla di rilevante
CRITICITA' RILEVATE	NA
INTERVENTI CORRETTIVI	NA
INDICATORI (ART. 7, 8, 9 D.LGS. 201/2022)	Coerenza con affidamento/avvenuta esecuzione quali-quantitativa

OBBLIGHI CONTRATTO DI SERVIZIO

CONTRATTO DI SERVIZIO (SI/NO)	Scambio corrispondenza. Il contratto di servizi esiste ed è siglato dalla Città Metropolitana di Genova ed è riferito al servizio di gestione rifiuti. Il contratto vigente tra città Metropolitana e AMIU SPA prevede altresì che costituiscano attività esterne al servizio in concessione ai sensi della regolazione di ARERA a
--------------------------------------	---

	titolo esemplificativo ma non esaustivo: - raccolta, trasporto e smaltimento amianto da utenze domestiche; - derattizzazione; - disinfestazione zanzare; - spazzamento e sgombero della neve; - cancellazione scritte vandaliche; - defissione di manifesti abusivi; - gestione dei servizi igienici pubblici; - gestione del verde pubblico; - pulizia e disinfezione delle fontane;
CONTESTAZIONI/RILIEVI	Il contratto di servizio è in capo alla Città Metropolitana di Genova
MODIFICHE AL CONTRATTO DI SERVIZIO	NA
OSSERVAZIONI SU RISPETTO CONTRATTO	NA
CONFORMITA' CON ART. 24 D.LGS. 201/2022	NA

ULTERIORI INDICAZIONI

Il Comune di Genova gestisce le attività di raccolta rifiuti attraverso la società in house AMIU spa firmataria di un contratto di servizi con la Città Metropolitana di Genova.

Tale contratto regola le modalità di servizio nonché le performance richieste.

Il Comune versa ad AMIU SPA il corrispettivo TARI nonché quanto previsto dal piano di rientro in essere.

Il contratto di servizi vigente tra AMIU spa e Città Metropolitana di Genova prevede

a. Raccolta e trasporto dei rifiuti urbani delle frazioni differenziate:

- operazioni di raccolta (svolta secondo diversi modelli di organizzazione del servizio: porta a porta, raccolta stradale anche a controllo volumetrico, raccolta di prossimità, isole/cassette informatizzate e a chiamata) delle frazioni differenziate dei rifiuti urbani e di trasporto verso impianti di trattamento e di riutilizzo e/o di recupero, con o senza trasbordo su mezzi di maggiori dimensioni;
- gestione delle isole ecologiche (anche mobili), dei Centri di Raccolta e delle aree di trasferimento e trasbordo rifiuti;
- raccolta e trasporto dei rifiuti urbani pericolosi;
- raccolta dei rifiuti vegetali ad esempio foglie, sfalci, potature provenienti da aree verdi (quali giardini, parchi e aree cimiteriali);
- lavaggio e sanificazione dei contenitori della raccolta delle frazioni differenziate dei rifiuti;
- implementazione e gestione di un sistema di contabilizzazione e misurazione puntuale dei dati relativi al conferimento delle frazioni differenziate dei rifiuti da gestione del servizio di proprietà di questi ultimi;

11

parte delle utenze e del successivo conferimento agli impianti di trattamento e di riutilizzo e/o di recupero.

b. Raccolta e trasporto dei rifiuti urbani indifferenziati:

- operazioni di raccolta (svolte secondo diversi modelli di organizzazione del servizio: porta a porta, raccolta stradale anche a controllo volumetrico, raccolta di prossimità, isole/cassette informatizzate) e di trasporto dei rifiuti urbani indifferenziati verso impianti di trattamento, recupero e smaltimento, trasfesa o trasbordo su mezzi di maggiori dimensioni;
- raccolta dei rifiuti da esumazioni ed estumulazioni, nonché degli altri rifiuti provenienti da attività cimiteriale e trasporto ad impianto;
- lavaggio e sanificazione dei contenitori della raccolta dei rifiuti urbani residui;
- gestione di isole ecologiche (anche mobili) e delle aree di transfer;
- implementazione e gestione di un sistema di contabilizzazione e misurazione puntuale dei dati relativi al conferimento dei rifiuti da parte degli utenti e del successivo conferimento agli impianti di trattamento e di smaltimento.

c. Spazzamento e lavaggio delle strade:

- spazzamento meccanizzato, manuale e misto, lavaggio strade e suolo pubblico, e raccolta foglie compreso il trasporto ad impianto di recupero o sino a stazione di trasfesa per il successivo avvio a recupero;
- svuotamento cestini gettacarte compreso trasporto ad impianto di trattamento meccanico biologico;
- raccolta trasporto ed avvio a trattamento/smaltimento dei rifiuti abbandonati su strade o aree pubbliche o su strade private soggette ad uso pubblico, su arenili e rive fluviali e lacuali, nonché aree cimiteriali;

Sono escluse le operazioni di sgombero della neve dalla sede stradale e sue pertinenze, effettuate al solo scopo di garantire la loro fruibilità e la sicurezza del transito.

d. Operazioni di pretrattamento, recupero rifiuti, operazioni per il conferimento a recupero, trattamento/smaltimento dei rifiuti urbani:

- pretrattamento e recupero dei rifiuti urbani differenziati ossia l'attività di pretrattamento e di recupero dei rifiuti urbani differenziati e delle operazioni per il conferimento delle frazioni della raccolta differenziata alle piattaforme o agli impianti di trattamento finalizzato al riciclo e al riutilizzo, o in generale al recupero di rifiuti
- conferimento della frazione organica agli impianti di compostaggio, di digestione anaerobica o misti;
- conferimento commercializzazione e valorizzazione delle altre frazioni della raccolta differenziata alle piattaforme o agli impianti di trattamento (finalizzato al riciclo e al riutilizzo, o in generale al recupero);
- conferimento dei rifiuti urbani residui (RUR) agli impianti di trattamento meccanico biologico (TMB) o impianti di smaltimento.

e. Gestione della tariffa corrispettiva (qualora attivata) e rapporti con gli utenti:

- operazioni di: accertamento, riscossione, (incluse le attività di bollettazione/fatturazione e l'invio degli avvisi di pagamento);
- gestione del rapporto con gli utenti (inclusa la gestione reclami) mediante sportelli dedicati e call-center;
- gestione della banca dati degli utenti, dei crediti e del contenzioso.

12

f. Attività di sportello informativo, supporto per la gestione della T.A.R.I. e rapporti con gli utenti:

- gestione del rapporto con gli utenti (inclusa la gestione reclami) mediante sportelli dedicati e call-center;
- gestione della banca dati degli utenti.

g. Campagne informative e attività di prevenzione della produzione di rifiuti urbani:

- svolgimento di campagne informative e di educazione ambientale sulle diverse fasi del ciclo integrato di gestione dei rifiuti, sulle attività necessarie alla chiusura del ciclo, nonché sull'impatto ambientale nel territorio di riferimento secondo le direttive dell'EGA;
- prevenzione della produzione di rifiuti urbani, ossia misure di prevenzione di cui all'art. 9 della Direttiva 2008/98/CE prese prima che una sostanza, un materiale o un prodotto sia diventato un rifiuto, che riducono:
 - a. la quantità dei rifiuti, anche attraverso il riutilizzo dei prodotti o l'estensione del loro ciclo di vita;
 - b. gli impatti negativi dei rifiuti prodotti sull'ambiente e la salute umana;
 - c. il contenuto di sostanze pericolose in materiali e prodotti.

Il contratto vigente tra città Metropolitana e AMIU SPA prevede altresì che **costituiscano attività esterne al servizio in concessione ai sensi della regolazione di ARERA a titolo esemplificativo ma non esaustivo:**

- raccolta, trasporto e smaltimento amianto da utenze domestiche;
- derattizzazione;
- disinfestazione zanzare;
- spazzamento e sgombero della neve;
- cancellazione scritte vandaliche;
- defissione di manifesti abusivi;
- gestione dei servizi igienici pubblici;
- gestione del verde pubblico;
- pulizia e disinfezione delle fontane;

“Il Gestore può stipulare con i singoli Comuni specifiche convenzioni per l'affidamento di tali attività, nel rispetto della normativa vigente, nonché compatibilmente con il mantenimento dei requisiti dell'affidamento *in house*.”

Quanto sopra premesso risulta come vi siano attività certamente correlate/inseparabili al contratto in essere quali:

- **rimozione dei rifiuti abbandonati in area pubblica o soggetta ad uso pubblico:**

i rifiuti abbandonati sono normalmente i medesimi che potrebbero essere conferiti alle isole ecologiche e/o nei normali cassonetti. La destinazione di tali rifiuti è infatti la medesima dei RU e pertanto tale attività risulta essere inscindibile rispetto al servizio di igiene urbana in quanto di fatto non può che farne parte sfruttando il servizio già organizzato e la rete di conferimento/gestione

- **derattizzazione correlata al servizio di raccolta:**

La derattizzazione è un'attività necessaria e correlata al servizio di igiene urbana. I cassonetti della raccolta differenziata, risultano infatti una forte di attrazione per i muridi rappresentando un'importante fonte di cibo. La derattizzazione è quindi correlata alla pulizia delle aree ove sono collocati i sistemi di raccolta differenziata (cassonetti, cestini, ecopunti etc etc)

Tali attività vengono pertanto affidate in coerenza con quanto previsto dall'art 7 del vigente contratto nel seguito riportato .

Operativamente sono stati emessi più provvedimenti (impegni di spesa) al fine di avere budget per gestire le problematiche correlate alla rimozione e pulizia di rifiuti illecitamente abbandonati e derattizzazione correlata al servizio di raccolta e spazzamento rifiuti che certamente sarebbero emersi in seguito.

Gli impegni di spesa per le attività previste dall'art 7 del vigente contratto in essere tra AMIU e Città Metropolitana di Genova hanno cumulato:

- 268.042,29 euro per gestire le problematiche correlate alla rimozione e pulizia di rifiuti illecitamente abbandonati
- 274.500,00 euro gestire la derattizzazione correlata al servizio di raccolta e spazzamento rifiuti

VALUTAZIONE AI SENSI DELL'ART 17 COMMA 5 DLGS N.201/22

Tenuto conto delle attività svolte AMIU Spa in coerenza del Contratto di servizio, ed altresì in ragione dell'economicità e convenienza dello stesso, si conferma – conformemente a quanto previsto dall'art. 17, c.5 D.lgs. 201/2022 – il mantenimento degli affidamenti anche per l'anno 2023

Genova, 07-12-2023

Il Direttore Area Gestione del Territorio
Michele Ing. Prandi



COMUNE DI GENOVA



SCHEDA N.5

Scheda	Servizio	Modalità di gestione	Affidatario
5	Gestione degli impianti balneari comunali e di spiagge libere municipali	In house	Bagni Marina Genovese s.r.l.

RICOGNIZIONE SERVIZI PUBBLICI LOCALI DI RILEVANZA ECONOMICA

EX ART. 30 D.LGS. 201/2022

INFORMAZIONI GENERALI

SETTORE/SERVIZIO	Direzione Demanio e Patrimonio
DIRIGENTE	Ing. Giacomo Chirico

SERVIZIO PUBBLICO LOCALE	GESTIONE DEGLI IMPIANTI BALNEARI COMUNALI E DI SPIAGGE LIBERE MUNICIPALI Il Contratto di Servizio, approvato con D.C.C. n°55 del 15/05/2001, all'articolo n. 3, quale oggetto del servizio, prevede la gestione degli stabilimenti balneari e delle spiagge libere attrezzate esistenti nel Territorio di Genova, comprese tutte le attività strumentali e collaterali. Ai sensi dell'art. 10 i servizi oggetto del contratto sono da considerarsi ad ogni effetto pubblici servizi.
MODALITÀ DI AFFIDAMENTO	art. 113 L. 267/2000 lett. e, 1° comma
DURATA AFFIDAMENTO	sino al 31.12.2033
DATA CONTRATTO SERVIZIO	15.5.2001
DENOMINAZIONE AFFIDATARIO	BAGNI MARINA GENOVESE s.r.l.
CORRISPETTIVO - TARIFFA	CORRISPETTIVO In relazione all'erogazione libera e gratuita a tutta la cittadinanza dei servizi igienici, docce e spogliatoi installati presso le spiagge libere, per la stagione balneare 2022) sulla base del contratto di servizio (art. 18, comma f), è stato erogato, per un contributo pari ad <u>euro 120.000= (Iva al 22% compresa)</u> Per quanto riguarda l'affidamento del Servizio salvamento su spiagge libere, per la stagione balneare 2022 è stato versato un corrispettivo di <u>euro 128.854,78, Iva compresa</u> Il servizio di gestione degli stabilimenti balneari è remunerato dagli ingressi la cui tariffazione è in capo al Comune di Genova. TARIFFA Il contratto di servizio, all'art. 18 comma 1 lettera d), prevede l'obbligo da parte del Comune nei confronti della Società di approvare le tariffe relative alle singole prestazioni praticate dalla Società presso gli stabilimenti balneari. Inoltre ai sensi dell'art 18 comma 1 lettera e) del contratto di servizio citato

	sono concesse presso gli stabilimenti balneari, agevolazioni e gratuità a favore delle iniziative proposte dalla Direzione Politiche Sociali.
IMPORTO A CARICO DELL'ENTE (2022)	euro 248.854,78 (IVA compresa)
INDICATORI (ART. 7, 8, 9 D.LGS. 201/2022) (SI/NO)	no
PEF INIZIALE (SI/NO)	no
RELAZIONE EX ART. 34 (SI/NO)	si (D.GC. n. 345/2013)

Art. 30 D.Lgs. 201/2022

“I comuni o le loro eventuali forme associative, con popolazione superiore a 5.000 abitanti, nonché le città metropolitane, le province e gli altri enti competenti, in relazione al proprio ambito o bacino del servizio, effettuano la ricognizione periodica della situazione gestionale dei servizi pubblici locali di rilevanza economica nei rispettivi territori. Tale ricognizione rileva, per ogni servizio affidato, il concreto andamento dal punto di vista economico, della qualità del servizio e del rispetto degli obblighi indicati nel contratto di servizio, in modo analitico, tenendo conto anche degli atti e degli indicatori di cui agli articoli 7, 8 e 9. La ricognizione rileva altresì la misura del ricorso all'affidamento a società in house, oltre che gli oneri e i risultati in capo agli enti affidanti”.

ANDAMENTO ECONOMICO

COSTI SERVIZIO	Totale costi della produzione: da bilancio 2022 della società	Euro	1.404.612	
PROVENTI SERVIZIO	Ricavi delle vendite e delle prestazioni:	Euro	1.266.019	
	Altri proventi:	Euro	193.569	
	Totale valore della produzione: da bilancio 2022 della società	Euro	1.459.588	
TARIFFE / CORRISPETTIVI	Ingressi/abbonamenti:	Euro	906.146	
	Contratto di servizio	Euro	264.013	
	Altre entrate	Euro	95.860	
	da bilancio 2022 della società			
MARGINE SERVIZIO	Ebit da bilancio 2022 della società	Euro	54.976	
INDICATORI ECONOMICO- FINANZIARI (Società)				
		2020	2021	2022
	Valore della produzione	1.217.781	1.329.716	1.459.588
	Ebit	47.759	36.197	54.976
POSIZIONE FINANZIARIA NETTA (PFN)	-752.494	-531.542	-695.458	

QUALITA' DEI SERVIZI

RILEVATORE QUALITA' SERVIZIO	verifiche periodiche
STRUMENTI DI RILEVAZIONE	nessuno
MODALITA' RILEVAZIONE	sopraluoghi
CARTA DEI SERVIZI	Si, pubblicata sul sito internet della società
ESITO RILEVAZIONE 2022	servizio svolto regolarmente
CRITICITA' RILEVATE	Non sono stati rilevati disservizi salvo quelli connessi ad alcuni atti di vandalismo su strutture non custodite
INTERVENTI CORRETTIVI	Verifica della tempestiva rimessa in funzione delle strutture interessate da atti di vandalismo a cura del gestore
INDICATORI (ART. 7, 8, 9 D.LGS. 201/2022)	no

OBBLIGHI CONTRATTO DI SERVIZIO

CONTRATTO DI SERVIZIO (SI/NO)	si
CONTESTAZIONI/RILIEVI	no
MODIFICHE AL CONTRATTO DI SERVIZIO	2019 (DGC. N. 173/2019)
OSSERVAZIONI SU RISPETTO CONTRATTO	rispettato
CONFORMITA' CON ART. 24 D.LGS. 201/2022	Contratto stipulato in data antecedente

ULTERIORI INDICAZIONI

TIPOLOGIA E CARATTERISTICHE DEL SERVIZIO IN ESAME

La Società "Bagni Marina Genovese S.r.l.", società partecipata al 100% dal Comune di Genova, costituita nel 2001, è titolare delle concessioni demaniali marittime dei seguenti stabilimenti, in passato gestiti direttamente dal Comune di Genova:

- S Nazaro in Corso Italia
- Scogliera a Nervi
- Janua a Vesima

Inoltre cura la gestione, sotto il profilo della manutenzione e della messa a disposizione di strutture gratuite (spogliatoi, docce e servizi igienici) di 7 spiagge libere (anch'esse già in concessione al Comune di Genova) e precisamente Vesima, Voltri-S Ambrogio, Pegli-Largo Calasetta, Multedo, Punta Vagno, Via Forte di S Giuliano, Priaruggia e Quinto, con l'obiettivo di rendere più godibile il mare di Genova tutto l'anno, sia ai residenti che ai turisti.

Nell'ambito degli stabilimenti balneari sono garantiti i seguenti servizi:

- sorveglianza e assistenza alla balneazione
- pulizia dei locali e della spiaggia

- mantenimento in efficienza delle attrezzature di salvataggio e di pronto soccorso
- docce calde e fredde
- piscina (presente a Scogliera e San Nazaro)
- bar-ristorante
- tennis da tavolo
- deposito valori
- noleggio canoe
- noleggio pedalò (San Nazaro)
- ingresso e spogliatoio comune gratuito dal 1 giugno al 15 settembre ai portatori di disabilità al 100%
- elioterapia nei mesi invernali.

Nelle 7 spiagge libere, già municipali, nei mesi di luglio e agosto fornisce ai bagnanti a titolo gratuito Spogliatoi, servizi igienici, docce.

DESCRIZIONE DEI PRINCIPI E DELLE MODALITA' DI GESTIONE NELL'AMBITO TERRITORIALE

La Società "Bagni Marina Genovese", gestisce i 3 impianti balneari e le 7 spiagge libere già municipali. La Società ha caratterizzato sempre di più i propri impianti come "contenitori" per il tempo libero all'aria aperta e al sole, rivolti agli adulti, ai giovani e in particolare ai bambini, che con i Laboratori Educativi Territoriali vi trovano spazi di divertimento, svago e riposo, luoghi da vivere in comunità.

Gli stabilimenti balneari sono aperti al pubblico per attività di elioterapia nei mesi invernali. Gli stabilimenti sono facilmente raggiungibili con i mezzi pubblici. Inoltre nel periodo estivo è presente una promozione per i possessori di abbonamento AMT che consente la riduzione del 20% sul prezzo di ingresso agli stabilimenti balneari di Bagni marina Genovese.

E' presente il servizio bar e ristorante, oltre alla piscina, l'area giochi.

Nelle spiagge libere municipali nei mesi di luglio e agosto, la società fornisce ai bagnanti a titolo gratuito spogliatoi, servizi igienici, docce.

Inoltre, in esecuzione della Deliberazione G.C. 173/2019, è stato altresì attivato un servizio di Salvamento su spiagge libere, previa valutazione di congruità da parte dell'Ente, che per la stagione balneare 2022, è stato svolto sulle seguenti spiagge:

- o Spiaggia Libera di Voltri (Municipio PONENTE);
- o Spiaggia Libera di Pegli (Municipio PONENTE);
- o Spiaggia Libera di Murtedo di Pegli (Municipio PONENTE);
- o Spiaggia Circolo Esercito Italiano C.so Italia (Municipio MEDIO LEVANTE);
- o Spiaggia Libera di Boccadasse (Municipio MEDIO LEVANTE);
- o Spiaggia Libera di Quinto Via Gianelli – Scalo Quinto (Municipio LEVANTE);
- o Spiaggia Libera di Vernazzola (Municipio LEVANTE);
- o Spiaggia Libera di Bagnara (Municipio LEVANTE);

PRINCIPI DI SERVIZIO PUBBLICO UNIVERSALE DA OSSERVARE NELL'EROGAZIONE DEL SERVIZIO

I servizi sono erogati secondo principi di eguaglianza, imparzialità, semplificazione, continuità, efficienza, efficacia e partecipazione. I servizi erogati dalla società sono per la loro stessa natura rivolti all'intera cittadinanza e quindi, ex se, universalmente fruibili.

In generale la Società garantisce l'espletamento di un servizio pubblico conforme agli standard di efficacia, efficienza ed economicità stabiliti dal Comune e coerenti con le direttive dallo stesso impartiti.

VALUTAZIONE AI SENSI DELL'ART 17, COMMA 5 D.LGS. N.201/22

Tenuto conto delle attività svolte dalla Bagni Marina Genovese s.r.l. nel pieno rispetto del Contratto di servizio, ed altresì in ragione dell'economicità e convenienza dello stesso, si conferma – conformemente a quanto previsto dall'art. 17, c.5 D.lgs. 201/2022 – il mantenimento degli affidamenti oggetto del suddetto Contratto di servizio

Il Dirigente
Ing. Giacomo Chirico



COMUNE DI GENOVA



SCHEDA N. 6

Scheda	Servizio	Modalità di gestione	Affidatario
6	Pronto intervento autospurghi	In house	Amiu S.p.A.

RICOGNIZIONE SERVIZI PUBBLICI LOCALI DI RILEVANZA ECONOMICA

EX ART. 30 D.LGS. 201/2022

INFORMAZIONI GENERALI

SETTORE/SERVIZIO	Protezione Civile
DIRIGENTE	Daniela Schembri

SERVIZIO PUBBLICO LOCALE	SERVIZIO DI PRONTO INTERVENTO AUTOSPURGHI
MODALITÀ DI AFFIDAMENTO	In house
DURATA AFFIDAMENTO	12 mesi
DATA CONTRATTO SERVIZIO	1 Gennaio/31 dicembre 2022
DENOMINAZIONE AFFIDATARIO	AMIU
CORRISPETTIVO	A misura con previsione di importi differenziati a seconda delle tipologie di intervento in allerta meteo idrologica (gialla, arancione, rossa)
IMPORTO A CARICO DELL'ENTE (2022)	€ 230.656,18 (Iva 10% inclusa)
INDICATORI (ART. 7, 8, 9 D.LGS. 201/2022) (SI/NO)	no
PEF INIZIALE (SI/NO)	no
RELAZIONE EX ART. 34 (SI/NO)	si

Art. 30 D.Lgs. 201/2022

“I comuni o le loro eventuali forme associative, con popolazione superiore a 5.000 abitanti, nonché le città metropolitane, le province e gli altri enti competenti, in relazione al proprio ambito o bacino del servizio, effettuano la ricognizione periodica della situazione gestionale dei servizi pubblici locali di rilevanza economica nei rispettivi territori. Tale ricognizione rileva, per ogni servizio affidato, il concreto andamento dal punto di vista economico, della qualità del servizio e del rispetto degli obblighi indicati nel contratto di servizio, in modo analitico, tenendo conto anche degli atti e degli indicatori di cui agli articoli 7, 8 e 9. La ricognizione rileva altresì la misura del ricorso all'affidamento a società in house, oltre che gli oneri e i risultati in capo agli enti affidanti”.

ANDAMENTO ECONOMICO

COSTI SERVIZIO	€ 187.580			
PROVENTI SERVIZIO	€ 209.687			
TARIFFE / CORRISPETTIVI	Corrispettivi da Determina bimestrale			
MARGINE SERVIZIO	11%			
INDICATORI ECONOMICO-FINANZIARI (Società)		2020	2021	2022
	Valore della produzione	163.585.717	184.523.874	188.791.706
	Ebit	715.378	2.264.485	1.372.084
	ROE	2,4%	3,9%	0,4%
	Posizione finanziaria netta (PFN)	-28.933.656	-12.053.984	-37.026.528

QUALITA' DEI SERVIZI

RILEVATORE QUALITA' SERVIZIO	Protezione Civile
STRUMENTI DI RILEVAZIONE	Verifica report di rendicontazione attività svolta bimestralmente sul programma Gestione Emergenze
MODALITA' RILEVAZIONE	Rendiconti bimestrali
CARTA DEI SERVIZI	https://www.amiu.genova.it/wp-content/uploads/2021/05/carta_servizi_2021-1.pdf
ESITO RILEVAZIONE 2022	Non sono emerse criticità
CRITICITA' RILEVATE	/
INTERVENTI CORRETTIVI	/
INDICATORI (ART. 7, 8, 9 D.LGS. 201/2022)	No

OBBLIGHI CONTRATTO DI SERVIZIO

CONTRATTO DI SERVIZIO (SI/NO)	è stato disposto affidamento in house
CONTESTAZIONI/RILIEVI	no
MODIFICHE AL CONTRATTO DI SERVIZIO	no
OSSERVAZIONI SU RISPETTO CONTRATTO	Non si sono registrati inadempimenti
CONFORMITA' CON ART. 24 D.LGS. 201/2022	Affidamento antecedente all'entrata in vigore della norma

ULTERIORI INDICAZIONI

TIPOLOGIA E CARATTERISTICHE DEL SERVIZIO IN ESAME

Servizio di pronto intervento autospurghi da attivare durante le fasi operative comunali di allerta meteoidrologica.

VALUTAZIONE AI SENSI DELL'ART. 17, COMMA 5 D.LGS N. 201/2022

Il piano comunale di protezione civile del Comune di Genova individuava Amiu come membro del COC operativo, costituito al fine di gestire le criticità sul territorio in caso di allagamenti stradali a tutela dell'incolumità pubblica a seguito di emanazione di Allerta meteo idrologica (gialla, arancione, rossa). Il servizio previsto dall'appalto in oggetto è stato svolto a regola d'arte non si sono verificate criticità e inadempimenti da parte dell'affidatario. Il servizio è stato affidato in house anche per il primo semestre dell'anno 2023 nelle more dello svolgimento della procedura di gara europea aperta finalizzata all'individuazione di eventuali nuovi operatori economici presenti sul mercato interessati allo svolgimento del servizio. L'appalto è stato aggiudicato ad una RTI con cui è stato stipulato Accordo Quadro per le annualità 2023-2024-2025-2026.



COMUNE DI GENOVA



SCHEDA N. 7

Scheda	Servizio	Modalità di gestione	Affidatario
7	Derattizzazione e disinfestazione negli asili e nelle scuole	In house	Amiu S.p.A.

RICOGNIZIONE SERVIZI PUBBLICI LOCALI DI RILEVANZA ECONOMICA

EX ART. 30 D.LGS. 201/2022

INFORMAZIONI GENERALI

SETTORE/SERVIZIO	DIREZIONE DI AREA SCUOLA
DIRIGENTE	GIACOMO TINELLA

SERVIZIO PUBBLICO LOCALE	SERVIZI DI DERATTIZZAZIONE E DISINFESTAZIONE PRESSO I NIDI E LE SCUOLE D'INFANZIA DEL COMUNE DI GENOVA, NONCHE' DEGLI ISTITUTI COMPRESIVI STATALI AVENTI SEDE NELL'AMBITO TERRITORIALE CITTADINO
MODALITÀ DI AFFIDAMENTO	AFFIDAMENTO IN HOUSE ex artt. 5 comma 5 e 192 D.Lgs. 50/2016
DURATA AFFIDAMENTO	01/01/2022 – 31/12/2023
DATA CONTRATTO SERVIZIO	Corrispondenza secondo l'uso del commercio consistente in un apposito scambio di lettere – date varie
DENOMINAZIONE AFFIDATARIO	A.M.I.U. S.P.A.
CORRISPETTIVO – TARIFFA	Euro 65.573,77 oltre IVA 22%
IMPORTO A CARICO DELL'ENTE (2022)	Euro 65.573,77 oltre IVA 22%
INDICATORI (ART. 7, 8, 9 D.LGS. 201/2022) (SI/NO)	Servizio afferente il Contratto di Servizio stipulato tra A.M.I.U. con Città Metropolitana di Genova
PEF INIZIALE (SI/NO)	
RELAZIONE EX ART. 34 (SI/NO)	
SERVIZI PUBBLICI LOCALI CORRELATI	

Art. 30 D.Lgs. 201/2022

“I comuni o le loro eventuali forme associative, con popolazione superiore a 5.000 abitanti, nonché le città metropolitane, le province e gli altri enti competenti, in relazione al proprio ambito o bacino del servizio, effettuano la ricognizione periodica della situazione gestionale dei servizi pubblici locali di rilevanza economica nei rispettivi territori. Tale ricognizione rileva, per ogni servizio affidato, il concreto andamento dal punto di vista economico, della qualità del servizio e del rispetto degli obblighi indicati nel contratto di servizio, in modo analitico, tenendo conto anche degli atti e degli indicatori di cui agli articoli 7, 8 e 9. La ricognizione rileva altresì la misura del ricorso all'affidamento a società in house, oltre che gli oneri e i risultati in capo agli enti affidanti”.

ANDAMENTO ECONOMICO

COSTI SERVIZIO	Euro 65.573,77			
PROVENTI SERVIZIO	Euro 65.573,77			
TARIFFE / CORRISPETTIVI	Euro 65.573,77			
MARGINE SERVIZIO	Euro 0,00			
INDICATORI ECONOMICO-FINANZIARI (Società)		2020	2021	2022
	Valore della produzione	163.585.717	184.523.874	188.791.706
	Ebit	715.378	2.264.485	1.372.084
	ROE	2,4%	3,9%	0,4%
	Posizione finanziaria netta (PFN)	-28.933.656	-12.053.984	-37.026.528

QUALITA' DEI SERVIZI

RILEVATORE QUALITA' SERVIZIO	Direzione Area Scuola – Istituzioni Scolastiche Autonome
STRUMENTI DI RILEVAZIONE	Segnalazione da parte dei dirigenti scolastici richiedenti il servizio
MODALITA' RILEVAZIONE	Segnalazioni. L'istituto scolastico statale, destinatario del servizio e responsabile della rilevazione della qualità, non ha segnalato non conformità dell'esecuzione rispetto agli standard previsti.
CARTA DEI SERVIZI	Carta di servizio di AMIU non riguarda direttamente il servizio in oggetto
ESITO RILEVAZIONE 2022	Assenza di non conformità
CRITICITA' RILEVATE	Assenti
INTERVENTI CORRETTIVI	Non attuati
INDICATORI (ART. 7, 8, 9 D.LGS. 201/2022)	n.d.

OBBLIGHI CONTRATTO DI SERVIZIO

CONTRATTO DI SERVIZIO (SI/NO)	Scambio di corrispondenza. Trattasi di servizio afferente il contratto di servizio stipulato da Amiu e Città Metropolitana di Genova
CONTESTAZIONI/RILIEVI	No
MODIFICHE AL CONTRATTO DI SERVIZIO	No
OSSERVAZIONI SU RISPETTO CONTRATTO	Non contestate violazioni né applicate penalità
CONFORMITA' CON ART. 24 D.LGS. 201/2022	Non applicabile

ULTERIORI INDICAZIONI

TIPOLOGIA E CARATTERISTICHE DEL SERVIZIO IN ESAME

Nell'ambito dei nidi, scuole d'infanzia, istituti comprensivi statali comprese nell'ambito territoriale del Comune di Genova) sono stati attivati i seguenti servizi:

- derattizzazione preventiva ordinaria annuale attraverso installazione di erogatori di esca rodenticida in aree frequentate da bambini delle scuole (perimetro e cortili esterni, aule interdette o chiuse);
- derattizzazione/disinfestazione straordinaria (muridi, artropodi volanti e striscianti), che si rendono indispensabili ai fini del regolare funzionamento in sicurezza delle sedi delle strutture educative e didattiche

VALUTAZIONE AI SENSI DELL'ART. 17, COMMA 5 D.LGS N. 201/2022

Sulla base dell'andamento economico e il livello di qualità del servizio, si è mantenuto l'affidamento del servizio in capo alla società in house anche per l'annualità 2023.

Il Dirigente
GIACOMO TINELLA



COMUNE DI GENOVA



SCHEDA N. 8

Scheda	Servizio	Modalità di gestione	Affidatario
8	TPL per eventi	In house	A.M.T. S.p.A.

**RICOGNIZIONE SERVIZI PUBBLICI LOCALI
DI RILEVANZA ECONOMICA**
EX ART. 30 D.LGS. 201/2022

INFORMAZIONI GENERALI

SETTORE/SERVIZIO	Grandi Eventi
DIRIGENTE	Dott.ssa Monica Bocchiardo

SERVIZIO PUBBLICO LOCALE	Trasporto per Eventi
MODALITÀ DI AFFIDAMENTO	Affidamento <i>in house</i>
DURATA AFFIDAMENTO	Più affidamenti in date diverse in occasione di particolari eventi di rilevanza pubblica
DATA CONTRATTO SERVIZIO	Date diversi affidamenti: Erzelli-The next Days 23/06/2022 Giro d'Italia 13/10/2022 Maledetti Architetti 29/11/2022 Tricapodanno 27/12/2022
DENOMINAZIONE AFFIDATARIO	A.M.T. AZ.MOBILITA' E TRASPORTI SPA
CORRISPETTIVO – TARIFFA	29.473,00 (iva inclusa) - Corrispettivo
IMPORTO A CARICO DELL'ENTE (2022)	29.473,00 (iva inclusa)
INDICATORI (ART. 7, 8, 9 D.LGS. 201/2022) (SI/NO)	NO
PEF INIZIALE (SI/NO)	NO
RELAZIONE EX ART. 34 (SI/NO)	NO
SERVIZI PUBBLICI LOCALI CORRELATIVI	-

Art. 30 D.Lgs. 201/2022

“I comuni o le loro eventuali forme associative, con popolazione superiore a 5.000 abitanti, nonché le città metropolitane, le province e gli altri enti competenti, in relazione al proprio ambito o bacino del servizio, effettuano la ricognizione periodica della situazione gestionale dei servizi pubblici locali di rilevanza economica nei rispettivi territori. Tale ricognizione rileva, per ogni servizio affidato, il concreto andamento dal punto di vista economico, della qualità del servizio e del rispetto degli obblighi indicati nel contratto di servizio, in modo analitico, tenendo conto anche degli atti e degli indicatori di cui agli articoli 7, 8 e 9. La ricognizione rileva altresì la misura del ricorso all'affidamento a società in house, oltre che gli oneri e i risultati in capo agli enti affidanti”.

ANDAMENTO ECONOMICO

COSTI SERVIZIO	€ 25.382,00 (iva esclusa)			
PROVENTI SERVIZIO	€ 25.382,00 (iva esclusa)			
TARIFFE / CORRISPETTIVI	Corrispettivo € 25.382,00 (iva esclusa)			
MARGINE SERVIZIO	€ 0,00			
INDICATORI ECONOMICO-FINANZIARI (Società)		2020	2021	2022
	Valore della produzione	163.056.093	213.465.516	218.414.811
	Ebit	1.883.402	1.067.036	1.311.967
	POSIZIONE FINANZIARIA NETTA (PFN)	-12.833.128	-24.639.084	-37.393.715

QUALITA' DEI SERVIZI

RILEVATORE QUALITA' SERVIZIO	Direzione Grandi Eventi
STRUMENTI DI RILEVAZIONE	-
MODALITA' RILEVAZIONE	Monitoraggio standard
CARTA DEI SERVIZI	La carta dei servizi di Amt è pubblicata sul sito della società all'indirizzo: https://www.amt.genova.it/amt/wp-content/uploads/2023/06/Carta-della-mobilita-2023-ok.pdf
ESITO RILEVAZIONE 2022	Positiva
CRITICITA' RILEVATE	Nessuna
INTERVENTI CORRETTIVI	Nessuno
INDICATORI (ART. 7, 8, 9 D.LGS. 201/2022)	NO

OBBLIGHI CONTRATTO DI SERVIZIO

CONTRATTO DI SERVIZIO (SI/NO)	NO sono stati disposti più affidamenti in house con scambio di lettere commerciali
CONTESTAZIONI/RILIEVI	NO
MODIFICHE AL CONTRATTO DI SERVIZIO	NO
OSSERVAZIONI SU RISPETTO CONTRATTO	NO
CONFORMITA' CON ART. 24 D.LGS. 201/2022	-

ULTERIORI INDICAZIONI

TIPOLOGIA E CARATTERISTICHE DEL SERVIZIO IN ESAME: Servizio di trasporto per Eventi di rilevanza pubblica e nello specifico:

Servizio di trasporto per evento "Erzelli-The Next Days"

Servizio di trasporto per evento "Giro d'Italia"

Servizio di trasporto per evento "Maledetti Architetti"

Servizio di trasporto per evento "Tricapodanno"

VALUTAZIONE AI SENSI DELL'ART 17, COMMA 5 D.LGS. N.201/22

In ragione di quanto sopra comunicato, con esito positivo sul piano economico e della qualità dei servizi forniti, si giustifica il mantenimento dell'affidamento del servizio a società in house in base a quanto disposto all'art. 17 del Decreto Legislativo 201/2022.

Il Dirigente
Dott.ssa Monica Bocchiardo



COMUNE DI GENOVA



SCHEDA N. 9

Scheda	Servizio	Modalità di gestione	Affidatario
9	Trasporto scolastico	In house	A.M.T. S.p.A.

RICOGNIZIONE SERVIZI PUBBLICI LOCALI DI RILEVANZA ECONOMICA

EX ART. 30 D.LGS. 201/2022

INFORMAZIONI GENERALI

SETTORE/SERVIZIO	DIREZIONE DI AREA SCUOLA
DIRIGENTE	GIACOMO TINELLA

SERVIZIO PUBBLICO LOCALE	SERVIZIO DI TRASPORTO SCOLASTICO
MODALITÀ DI AFFIDAMENTO	AFFIDAMENTO IN HOUSE ex artt. 5 comma 5 e 192 D.Lgs 50/2016
DURATA AFFIDAMENTO	10/01/2022 – 10/06/2022 e 15/09/2022 – 22/12/2022
DATA CONTRATTO SERVIZIO	Contratti stipulati in date diverse mediante corrispondenza secondo l'uso del commercio consistente in un apposito scambio di lettere
DENOMINAZIONE AFFIDATARIO	A.M.T. S.p.A.
CORRISPETTIVO – TARIFFA	Euro 17.400,00 oltre IVA
IMPORTO A CARICO DELL'ENTE (2022)	Euro 17.400,00 oltre IVA euro 1.740,00
INDICATORI (ART. 7, 8, 9 D.LGS. 201/2022) (SI/NO)	non recepiti nel contratto
PEF INIZIALE (SI/NO)	no
RELAZIONE EX ART. 34 (SI/NO)	no

Art. 30 D.Lgs. 201/2022

“I comuni o le loro eventuali forme associative, con popolazione superiore a 5.000 abitanti, nonché le città metropolitane, le province e gli altri enti competenti, in relazione al proprio ambito o bacino del servizio, effettuano la ricognizione periodica della situazione gestionale dei servizi pubblici locali di rilevanza economica nei rispettivi territori. Tale ricognizione rileva, per ogni servizio affidato, il concreto andamento dal punto di vista economico, della qualità del servizio e del rispetto degli obblighi indicati nel contratto di servizio, in modo analitico, tenendo conto anche degli atti e degli indicatori di cui agli articoli 7, 8 e 9. La ricognizione rileva altresì la misura del ricorso all'affidamento a società in house, oltre che gli oneri e i risultati in capo agli enti affidanti”.

ANDAMENTO ECONOMICO

COSTI SERVIZIO	Euro 17.400,00			
PROVENTI SERVIZIO	Euro 17.400,00			
TARIFFE / CORRISPETTIVI	Euro 17.400,00			
MARGINE SERVIZIO	Euro 0,00			
INDICATORI ECONOMICO-FINANZIARI (Società)		2020	2021	2022
	Valore della produzione	163.056.093	213.465.516	218.414.811
	Ebit	1.883.402	1.067.036	1.311.967
	POSIZIONE FINANZIARIA NETTA (PFN)	-12.833.128	-24.639.084	-37.393.715

QUALITA' DEI SERVIZI

RILEVATORE QUALITA' SERVIZIO	Direzione Area Scuola – Istituzioni Scolastiche Autonome
STRUMENTI DI RILEVAZIONE	Segnalazioni da parte del dirigente scolastico richiedente il servizio
MODALITA' RILEVAZIONE	Segnalazioni. L'istituto scolastico statale, destinatario del servizio e responsabile della rilevazione della qualità, non ha segnalato non conformità dell'esecuzione rispetto agli standard previsti.
CARTA DEI SERVIZI	Carta di servizio di AMT non riguarda direttamente il servizio in oggetto
ESITO RILEVAZIONE 2022	Assenza di non conformità
CRITICITA' RILEVATE	Assenti
INTERVENTI CORRETTIVI	Non attuati
INDICATORI (ART. 7, 8, 9 D.LGS. 201/2022)	n.d.

OBBLIGHI CONTRATTO DI SERVIZIO

CONTRATTO DI SERVIZIO (SI/NO)	Scambio di corrispondenza. Trattasi di servizio afferente il contratto di servizio stipulato tra AMT e Comune per il servizio pubblico locale
CONTESTAZIONI/RILIEVI	no
MODIFICHE AL CONTRATTO DI SERVIZIO	no
OSSERVAZIONI SU RISPETTO CONTRATTO	Non contestate violazioni né applicate penalità
CONFORMITA' CON ART. 24 D.LGS. 201/2022	Non applicabile

ULTERIORI INDICAZIONI

TIPOLOGIA E CARATTERISTICHE DEL SERVIZIO IN ESAME

Servizio navetta da un plesso ad un altro dell'I.C. Burlando per i bambini frequentanti la scuola infanzia per emergenza covid – anno 2022. In considerazione della necessità di reperire nuovi spazi atti a mantenere le distanze necessarie a contenere la diffusione del virus, l'Istituto Comprensivo Burlando ha reperito nuovi spazi lontani dal plesso originario e ha pertanto contestualmente richiesto all'Amministrazione comunale di assicurare un servizio di navetta per facilitare la frequenza degli alunni della scuola infanzia statale.

VALUTAZIONE AI SENSI DELL'ART. 17, COMMA 5 D.LGS N. 201/2022

Permanendo la necessità di mantenere le misure atte a contenere la diffusione del virus, considerato l'andamento economico e il livello di qualità del servizio reso, si è mantenuto l'affidamento del servizio in capo alla società in house anche per la restante parte dell'anno scolastico 2022/2023 ossia fino al giugno 2023.

Il Dirigente
GIACOMO TINELLA



COMUNE DI GENOVA



SCHEDA N. 10

Scheda	Servizio	Modalità di gestione	Affidatario
10	Farmacie comunali	In house	Farmacie Genovesi s.r.l.

RICOGNIZIONE SERVIZI PUBBLICI LOCALI DI RILEVANZA ECONOMICA

EX ART. 30 D.LGS. 201/2022

INFORMAZIONI GENERALI

SETTORE/SERVIZIO	Direzione Ambiente
DIRIGENTE	Ing. Michele Prandi

SERVIZIO PUBBLICO LOCALE	GESTIONE DELLE FARMACIE COMUNALI
MODALITÀ DI AFFIDAMENTO	Affidamento ad azienda speciale, cui è da ultimo succeduta una società in house
DURATA AFFIDAMENTO	30 anni dall'1/9/1997
DATA CONTRATTO SERVIZIO	5/12/1997
DENOMINAZIONE AFFIDATARIO	Farmacie Genovesi s.r.l. (in seguito anche solo "Farmacie"), società in house del Comune di Genova, che ne detiene l'intero capitale. Nel 1962 è stata costituita l'Azienda Farmacie Comunali, al fine di gestire le farmacie di cui il Comune deteneva la licenza. Nel 1997, detta Azienda è stata riconfigurata come una Direzione dell'allora Azienda Speciale Amiu (successivamente divenuta una S.p.A.). Il 21/12/2001 Amiu ha costituito la società Farmacie Genovesi S.p.A. (trasformata nel 2013 in s.r.l.), che è subentrata nel contratto di servizio per la gestione delle farmacie comunali stipulato tra la stessa Amiu e il Comune.
CORRISPETTIVO – TARIFFA	Farmacie non percepisce alcun corrispettivo dall'Ente.
IMPORTO A CARICO DELL'ENTE (2022)	non sono previsti esborsi a carico del Comune, che percepisce dalla società affidataria un canone (ammontante a euro 34.565 IVA compresa nel 2023) ai sensi dell'art. 8 del Contratto di Servizio.
INDICATORI (ART. 7, 8, 9 D.LGS. 201/2022) (SI/NO)	no
PEF INIZIALE (SI/NO)	La delibera di affidamento ad Amiu (DCC n. 76 del 28/07/1997) riportava in allegato un piano di fattibilità che prefigurava, fra gli altri, il conto economico per i primi esercizi e conteneva previsioni in merito ad alcune delle principali voci di costo (per esempio quelle per il personale, per la spesa per medicinali, la dinamica dei contributi a favore del S.S.N.).

RELAZIONE EX ART. 34 (SI/NO)	no: tale disposizione non era in vigore alla data in cui è stato disposto l'affidamento in oggetto.
-------------------------------------	---

<p>Art. 30 D.Lgs. 201/2022</p> <p><i>“I comuni o le loro eventuali forme associative, con popolazione superiore a 5.000 abitanti, nonché le città metropolitane, le province e gli altri enti competenti, in relazione al proprio ambito o bacino del servizio, effettuano la ricognizione periodica della situazione gestionale dei servizi pubblici locali di rilevanza economica nei rispettivi territori. Tale ricognizione rileva, per ogni servizio affidato, il concreto andamento dal punto di vista economico, della qualità del servizio e del rispetto degli obblighi indicati nel contratto di servizio, in modo analitico, tenendo conto anche degli atti e degli indicatori di cui agli articoli 7, 8 e 9. La ricognizione rileva altresì la misura del ricorso all'affidamento a società in house, oltre che gli oneri e i risultati in capo agli enti affidanti”.</i></p>

ANDAMENTO ECONOMICO

COSTI SERVIZIO	9.716.656,00 euro (totale costi della produzione da bilancio 2022 della società)			
PROVENTI SERVIZIO	9.954.482,00 euro (totale valore della produzione da bilancio 2022 della società)			
TARIFFE / CORRISPETTIVI	/			
MARGINE SERVIZIO	Nel 2022 la società ha registrato un utile di esercizio pari a euro 181.122			
INDICATORI ECONOMICO-FINANZIARI (Società)		2020	2021	2022
	Valore della produzione	8.300.247	8.784.217	9.954.482
	EBIT	50.142	161.175	237.826
	PFN	-233.672	180.923	499.950

QUALITA' DEI SERVIZI

RILEVATORE QUALITA' SERVIZIO	l'ASL competente per territorio.
STRUMENTI DI RILEVAZIONE	in qualità di società che svolge attività farmaceutiche, Farmacie Genovesi s.r.l. è soggetta ai controlli di legge a cura della competente ASL. Il sito della società permette all'utenza di presentare eventuali doglianze e di segnalare disservizi.
MODALITA' RILEVAZIONE	la società è sottoposta ai controlli e alle visite ispettive previste dalla legge.

CARTA DEI SERVIZI	sì. La carta dei servizi della società è pubblicata sul suo sito internet, all'indirizzo: https://www.farmaciegenovesi.it/wp-content/uploads/2022/03/CARTA-DEI-SERVIZI-nuovo-file.pdf
ESITO RILEVAZIONE 2022	le verifiche ispettive e i controlli realizzati nel 2022 dai soggetti preposti ex legge (ASL) non hanno evidenziato criticità nel servizio erogato.
CRITICITA' RILEVATE	nessuna
INTERVENTI CORRETTIVI	nessuno
INDICATORI (ART. 7, 8, 9 D.LGS. 201/2022)	non presenti

OBBLIGHI CONTRATTO DI SERVIZIO

CONTRATTO DI SERVIZIO (SI/NO)	sì: contratto di servizio stipulato il 5/12/1997 tra il Comune di Genova e l'allora Azienda Multiservizi e d'Igiene Urbana (AMIU)
CONTESTAZIONI/RILIEVI	nessuno
MODIFICHE AL CONTRATTO DI SERVIZIO	sono intervenute modifiche soggettive, con il subentro di Farmacie Genovesi s.r.l. ad AMIU come parte del contratto di servizio. Nessuna modifica per quanto concerne il contenuto del contratto.
OSSERVAZIONI SU RISPETTO CONTRATTO	non risultano essere state contestate alla società affidataria violazioni dei termini contrattuali.
CONFORMITA' CON ART. 24 D.LGS. 201/2022	no

ULTERIORI INDICAZIONI

TIPOLOGIA E CARATTERISTICHE DEL SERVIZIO IN ESAME

La società gestisce le farmacie di cui il Comune è titolare. Opera in un mercato concorrenziale, traendo dalla propria attività tutti i suoi ricavi, con cui copre i propri costi di gestione, e realizza annualmente un utile. L'utile medio dell'ultimo quinquennio ammonta a euro 108.300.

PRINCIPI DI SERVIZIO PUBBLICO UNIVERSALE DA OSSERVARE NELL'EROGAZIONE DEL SERVIZIO

La mission di Farmacie Genovesi s.r.l., come declinata da ultimo nella Relazione Previsionale Aziendale 2023/2025 (approvata con la Delibera del Consiglio Comunale n. 76/2022) si sostanzia in una "azione rivolta a coniugare qualità e competitività, ma anche sostegno alle persone più fragili o in difficoltà in quanto intermediari preferenziali fra il cittadino e il Comune di Genova nell'ambito dell'incarico ricevuto"; parimenti, la vision aziendale (anch'essa esplicitata nella

predetta Relazione) evidenzia come la società sia chiamata dal Socio unico a costituire un “veicolo di promozione di politiche sociali”.

VALUTAZIONE AI SENSI DELL'ART 17 COMMA 5 DEL DLGS 201/22

Tenuto conto delle attività svolte da Farmacie Genovesi s.r.l., ed altresì in ragione delle caratteristiche del servizio, si conferma – conformemente a quanto previsto dall'art. 17, c.5 D.lgs. 201/2022 – il mantenimento dell'affidamento.

Il Dirigente
Michele Prandi



Genova, 05/12/2023
Protocollo n° 14392/23

Spett.le
Comune di Genova
Direzione Pianificazione
Strategica e Governance
Societaria
Via Garibaldi 9, Genova

OGGETTO: aggiornamento sulla dismissione di partecipazioni societarie

In relazione alla vostra comunicazione del 4.10.2023 si riportano di seguito i chiarimenti richiesti in merito alla dismissione della partecipazione di TICASS.

Ticass - acronimo di Tecnologie innovative per il controllo ambientale e lo sviluppo sostenibile - è una società consortile senza fini di lucro, costituita a marzo del 2010, da Università di Genova, enti di ricerca, piccole, medie e grandi imprese.

La società consortile promuove, diffonde, trasferisce e valorizza attività di ricerca e trasferimento tecnologico negli ambiti energia e ambiente con particolare attenzione allo sviluppo sostenibile e alla qualità della vita.

Ticass ricopre un ruolo di coordinamento nelle suddette attività in ambito regionale, nazionale e internazionale con l'obiettivo principale di ampliare le conoscenze e introdurre tecnologie innovative da applicarsi anche attraverso la cooperazione transfrontaliera e la collaborazione con università ed altri soggetti pubblici e privati.

La società consortile sostiene inoltre la formazione e la crescita tecnico-professionale attraverso l'assegnazione di borse di studio, assegni di ricerca e contratti di collaborazione, e la realizzazione, mediante apposite convenzioni con le università, di corsi di dottorato di ricerca, master di primo e secondo livello, e corsi di perfezionamento.

Gli obiettivi che Ticass persegue sono, a titolo esemplificativo e non esaustivo:

- realizzazione di sinergie tra soggetti che si occupano di ricerca, innovazione, formazione, produzione e utilizzano strumenti e tecnologie ecosostenibili;
- promozione di ricerca avanzata nei campi delle macro-aree di interesse

Azienda Multiservizi e d'Igiene Urbana Genova S.p.A.

Società soggetta a direzione e coordinamento del Comune di Genova
Sede Legale, Direzione e Uffici Amministrativi: Via G. D'Annunzio, 27 - 16121 Genova
Reg. Imp. GE R.E.A. 355781 C.F. e P.I. 03818890109
Capitale sociale: 14.405.276,00 i.v.

**Tel 010 558113 - Fax 010 5584515 - info@amiu.genova.it - amiu@pec.amiu.genova.it
www.amiu.genova.it**

valorizzando le esperienze, gli strumenti e il know-how degli associati;

- creazione di una massa critica in termini di risorse umane, tecnologiche e finanziarie, al fine di raggiungere livelli di eccellenza riconosciuti internazionalmente;
- ottenimento di fondi di finanziamento per le attività di ricerca e innovazione da parte di investitori privati e pubblici;
- promozione, attivazione e rafforzamento di strutture, attrezzature e strumentazioni impiegate nelle attività di ricerca;
- supporto allo scambio dei ricercatori afferenti a Ticass per favorire uno stretto contatto tra il mondo della ricerca e delle imprese;
- attivazione e sviluppo di progetti innovativi condivisi tra il sistema della ricerca e le imprese.

Con riferimento alla Delibera Regionale n.553 del 20/05/2011 è divenuto ufficialmente soggetto gestore del Polo regionale ligure di ricerca e innovazione "Energia-Ambiente".

Dal 2017, in seguito alla riorganizzazione dei Poli voluta da Regione Liguria, il Polo "Energia-Ambiente" ed il Polo "Energia Sostenibile" sono stati accorpati con un unico soggetto gestore (Ticass) nel Polo "Energia, ambiente, sviluppo sostenibile - EASS".

Tra i soci della società consortile vi sono diversi enti pubblici, quali l'Università di Genova, il CNR e il CeRSAA - Centro di Sperimentazione e Assistenza Agricola.

La strategicità della partecipazione a tale consorzio deriva in particolare dalla possibilità per il tramite dello stesso di accedere a progetti europei e per gli scambi di informazioni tecnologiche nel campo dell'ambiente e dello sviluppo sostenibile, essenziali per l'ottimizzazione del core business di AMIU.

AMIU partecipa a con vari progetti ai bandi per progetti FESR e TICASS ne è soggetto attuatore. **La società propone il mantenimento della partecipazione in TICASS** in quanto, diversamente, un'eventuale uscita dalla stessa comporterebbe per AMIU una perdita economica e di competitività. La partecipazione risulta funzionale al perseguimento delle finalità istituzionali di AMIU per i motivi già dedotti e strategica per il reperimento di fondi esterni per le sue strutture di sviluppo e ricerca.

Di seguito alcuni dei progetti in corso di realizzazione che si sono resi possibili grazie alle sinergie partecipative con TICASS:

EFFICACITY

Ottimizzazione intelligente ed efficiente del processo di prevenzione, riuso e raccolta dei rifiuti in ambito urbano.

Azienda Multiservizi e d'Igiene Urbana Genova S.p.A.

Società soggetta a direzione e coordinamento del Comune di Genova
Sede Legale, Direzione e Uffici Amministrativi: Via G. D'Annunzio, 27 - 16121 Genova
Reg. Imp. GE R.E.A. 355781 C.F. e P.I. 03818890109
Capitale sociale: 14.405.276,00 i.v.

Topic

Ottimizzazione della raccolta dei rifiuti solidi ingombranti nell'area urbana di Genova in un'ottica di economia circolare e sostenibilità ambientale.

Descrizione del progetto

Efficacity è un progetto di Smart Waste Management.

Il progetto affronta il tema degli ingombranti dal lato raccolta e dal lato recupero.

Sul fronte dell'ottimizzazione della raccolta, Efficacity permette di studiare, sviluppare e validare una piattaforma ICT multi-servizio e cloud-based che utilizza tecnologie innovative complementari quali le tecniche di Image Processing e Machine Learning integrate ed ingegnerizzate in modo innovativo per realizzare una soluzione efficace e di facile uso.

Lo scopo è classificare gli ingombranti a partire dalle immagini fornite direttamente dal cittadino tramite il suo smartphone. Ciò permette di estrarre indicatori quantitativi quali dimensioni, tipo di materiale, fragilità, stato di usura, utili anche per capire come organizzare il trasporto nel modo migliore e per verificare se ci sono le condizioni di base per il riutilizzo.

Il progetto prevede poi l'utilizzo di GIS: associare i dati a determinate posizioni geografiche permette infatti di effettuare analisi statistiche e definire scenari utili a pianificare e ottimizzare le procedure della flotta di veicoli AMIU.

Utilizzando l'Internet of Things (IoT) sarà possibile poi ottenere prescrizioni e suggerimenti sempre più accurati nell'ottica di una gestione più sostenibile dei rifiuti e di un uso più attento e consapevole delle risorse.

SITO WEB: www.amiu.genova.it/azienda/ricerca-e-innovazione/progettieuropesi/efficacity/

Un progetto dal valore complessivo di circa due milioni di euro, finanziato in parte con i fondi Por Fesr 2014-2020, rientranti nell'azione 1.2.4 della programmazione comunitaria, che riguarderà l'intera area metropolitana di Genova per una durata di 18 mesi, più eventuali ulteriori 6 mensilità

LIFE INFUSION

Progetto co-finanziato dall'Unione Europea nell'ambito del Programma LIFE (LIFE19 ENV/ES/000283).

Il progetto LIFE INFUSION, è cofinanziato dal programma LIFE dell'Unione Europea in base al contratto numero LIFE19 ENV/ES/000283.

Il progetto INFUSION ha l'obiettivo principale di migliorare l'attuale trattamento delle acque reflue derivanti dal trattamento dei rifiuti urbani attraverso una serie di processi tecnologici che non distruggono i nutrienti contenuti in queste acque.

Il progetto mira a chiudere il cerchio tra i rifiuti e le risorse nelle discariche e negli impianti di gestione dei rifiuti riducendone l'impatto sociale, economico e ambientale (recuperando energia, nutrienti e acqua dal percolato di discarica e dal digestato

Azienda Multiservizi e d'Igiene Urbana Genova S.p.A.

Società soggetta a direzione e coordinamento del Comune di Genova

Sede Legale, Direzione e Uffici Amministrativi: Via G. D'Annunzio, 27 - 16121 Genova

Reg. Imp. GE R.E.A. 355781 C.F. e P.I. 03818890109

Capitale sociale: 14.405.276,00 i.v.

liquido della frazione organica dei rifiuti solidi urbani; riducendo l'impatto ambientale del digestato liquido FORSU e del percolato di discarica generato negli impianti di trattamento dei rifiuti solidi urbani e diffondendo i risultati del progetto in altre regioni estendendolo ad altri settori con effluenti simili).

Per raggiungere questi obiettivi la tecnologia sarà implementata in due impianti pilota: presso l'Europarc2 di Besòs (Montcada i Reixac, Barcellona) e presso gli stabilimenti Cogersa situati a Gijón (Asturie).

SITO WEB: <https://lifeinfusion.eu/it/il-progetto/>

Titolo progetto	LIFE INFUSION – Intensive treatment of waste effluents and conversion into useful sustainable outputs: biogas, nutrients and water	Fonte di finanziamento	PROGRAMMA LIFE19
Grant Agreement N°	LIFE19 ENV/ES/000283	Durata progetto	Settembre 2020 – Agosto 2024
Budget totale progetto	<u>Investimento totale ammissibile</u> 3.113.801 € <u>Contributo UE atteso:</u> 1.712.587 €	Budget AMIU	<u>Investimento ammissibile:</u> 122.921 € <u>Contributo atteso:</u> 67.606 €
Ente capofila	EURECAT (Spain)		
Partenariato	Área Metropolitana de Barcelona (Spain) AMIU Genova SpA (Italy) FCC Aqualia S.A (Spain) COGERSA (Spain) Detricon (Belgium) EBESA (Spain) IRTA (Spain)		

ECOEFSHENT

EcoeFISHent - Demonstrable and replicable cluster implementing systemic solutions through multilevel circular value chains for eco-efficient valorization of fishing and fish industries side-streams

Coordinato da FILSE (Finanziaria Ligure per lo Sviluppo Economico) il progetto vede coinvolti 35 partner, italiani ed europei, tra cui AMIU e la sua partecipata GEAM. Il progetto sostiene la crescita del settore della pesca locale attraverso modelli di sviluppo innovativi basati sui principi dell'economia circolare. Tra i principali obiettivi: la creazione di imballaggi sostenibili per la pesca; la produzione di fertilizzanti alternativi per l'agricoltura con gli scarti, olio biodiesel per l'industria alimentare, cosmetica, biomedica e farmaceutica a cui si aggiunge la riduzione della quantità di

Azienda Multiservizi e d'Igiene Urbana Genova S.p.A.

Società soggetta a direzione e coordinamento del Comune di Genova
 Sede Legale, Direzione e Uffici Amministrativi: Via G. D'Annunzio, 27 – 16121 Genova
 Reg. Imp. GE R.E.A. 355781 C.F. e P.I. 03818890109
 Capitale sociale: 14.405.276,00 i.v.

Tel 010 558113 - Fax 010 5584515 - info@amiu.genova.it - amiu@pec.amiu.genova.it
www.amiu.genova.it

Titolo progetto	ECOEFISHENT – Demonstrable and replicable cluster implementing systemic solutions through multilevel circular value chains for eco-efficient valorization of fishing and fish industries side-streams	Fonte di finanziamento	HORIZON 2020 – Innovation Action - H2020-LC-GD-2020
Grant Agreement N°	101036428	Durata progetto	Ottobre 2021 – Settembre 2026
Budget totale progetto	<u>Tot. investimento ammissibile</u> 18.583.714 € <u>Contributo UE atteso:</u> 15.145.267 €	Budget AMIU	<u>Tot. investimento ammissibile</u> 501.022 € <u>Contributo UE atteso:</u> 350.715 €
Ente capofila	FILSE		

rifiuti marini in plastica; l'avvio di azioni per preservare la biodiversità e l'equilibrio e la salute dell'ecosistema. Altri obiettivi sono utilizzare tecnologie migliori e all'avanguardia, ottimizzare la logistica e l'impatto dei trasporti, tutto questo supportato da un'app (SeAPP) che permetta il monitoraggio dei mezzi, delle merci, dei materiali e dei flussi finanziari all'interno del territorio di riferimento.

Restando a disposizione per eventuali chiarimenti, si porgono cordiali saluti.

Il Presidente
 Dott. Giovanni Battista Raggi



**GIOVANNI
 BATTISTA
 RAGGI**
 05.12.2023
 11:36:25
 GMT+01:00

Azienda Multiservizi e d'Igiene Urbana Genova S.p.A.

Società soggetta a direzione e coordinamento del Comune di Genova
 Sede Legale, Direzione e Uffici Amministrativi: Via G. D'Annunzio, 27 – 16121 Genova
 Reg. Imp. GE R.E.A. 355781 C.F. e P.I. 03818890109
 Capitale sociale: 14.405.276,00 i.v.

**BAGNI MARINA GENOVESE**

Spett.le
Comune di Genova
Direzione di Area Pianificazione
e Controlli
Via Garibaldi, 9
16124 Genova

Oggetto: DCC 2022/77 - REVISIONE ANNUALE DELLE PARTECIPAZIONI EX ART. 20, D. LGS. 19 AGOSTO 2016 N. 175 - RICOGNIZIONE PARTECIPAZIONI POSSEDUTE AL 31 DICEMBRE 2021.

In relazione alla DDC in oggetto, con la quale il Consiglio Comunale ha dato indirizzo alla società Bagni Marina Genovese S.r.l. di verificare la fattibilità e la convenienza di mettere in atto operazioni di aggregazione e/o di partenariato con altre società del gruppo Comune e/o di trasferimento/riallocazione nell'ambito della holding, atte a consentire un miglioramento degli indici economico-finanziari, anche in previsione della possibile evoluzione della disciplina in materia di concessioni demaniali, si evidenzia quanto in appresso:

al fine di dare seguito a quanto richiesto dal Consiglio Comunale, Bagni Marina Genovese S.r.l. ha dato mandato al Dott. ██████████, commercialista in Genova, di redigere una relazione economico-finanziaria con l'impairment test delle immobilizzazioni.

Tra le possibili alternative di aggregazione e/o fusione e/o partenariato con altre società del Comune, ad oggi è stata individuata la società Genova Parcheggi S.p.A. come soggetto che potrebbe consentire un miglioramento degli indici economico-finanziari di Bagni Marina Genovese S.r.l.

In particolare, tale operazione, che dovrà comunque essere oggetto di ulteriore ed approfondita verifica in ordine alla fattibilità dal punto di vista giuridico e statuario, potrebbe garantire a Bagni Marina Genovese S.r.l. di far fronte alle criticità economiche e finanziarie già evidenziate.

Sede Legale
Via G. d'Annunzio, 27 – 16121 – Genova
Reg. Imp. c.f. e .p.IVA 01226520995
R.E.A. n. Ge 393528 –
Capitale sociale €10.000,00

Sede Amministrativa
C.so Italia, 5 – 16145 – Genova
Tel. 010 3620302 Fax 010 310285
E-mail info@bagnimarinagenovese.it





BAGNI MARINA GENOVESE



Infatti, la suddetta operazione di aggregazione con Genova Parcheggi, nelle forme e con le modalità che saranno ritenute più opportune (preventivo acquisto di quote societarie e successivo accorpamento oppure incorporazione per fusione) potrebbe risultare risolutiva per far fronte alle criticità più rilevanti per Bagni Marina Genovese S.r.l.: il costo del personale che incide per circa il 60% rispetto ai ricavi e la gestione finanziaria, aspetto principe per la società che evidenzia la perdurante posizione debitoria.

Genova, 24 novembre 2023

Il Presidente del C.d.A.
Avv. Daniele Camino

c_9969 - Comune di Genova - Prot. 24/11/2023.0555368.U

Sede Legale

Via G. d'Annunzio, 27 – 16121 – Genova
Reg. Imp. c.f. e .p.IVA 01226520995
R.E.A. n. Ge 393528 –
Capitale sociale €10.000,00

Sede Amministrativa

C.so Italia, 5 – 16145 – Genova
Tel. 010 3620302 Fax 010 310285
E-mail info@bagnimarinagenovese.it





Genova Parcheggi

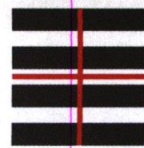

**Al Direttore
Direzione di Area
Pianificazione e Controlli
Comune di Genova
Dott.ssa Nadia Magnani**

**E, p.c. All'Assessore con delega
all'indirizzo e controllo di Bagni
Marina S.r.l. e di Genova
Parcheggi S.p.A.
Avv. Matteo Campora**

Trasmessa a mezzo PEC

Genova, 30 novembre 2023

**Oggetto: trasmissione nota Bagni Marina s.r.l. in merito all'aggregazione
tra detta Società e Genova Parcheggi S.p.A.**

Gentilissima,

in risposta alla Tua del 24/11 u.s. riguardante la possibilità di aggregazione di Bagni Marino Srl con Genova Parcheggi S.p.A. in attuazione dell'indirizzo impartito con la DCC 77/2022 Ti confermo che si ritiene possibile procedere con un'aggregazione che comporti l'acquisizione delle quote nelle forme e nelle modalità che riterrete più opportune ai fini di quanto indicato nella nota datata 24/11/2023 inviata dalla società in oggetto.

A tal fine provvederemo a far eseguire una perizia di valutazione della società, che Vi sottoporremo, al fine di determinare un valore congruo della stessa.

Cordiali saluti

Genova Parcheggi S.p.A.
L'Amministratore Unico

Genova Parcheggi SPA

Società soggetta ad attività di direzione e coordinamento da parte del Comune di Genova
Viale Brigate Partigiane, 1 · 16129 Genova · Tel. 010.539871
Fax 010.5304728 (Direzione) · segreteria@gepark.com · segreteria.gepark@pec.it
Fax 010.5398885 (Ufficio Permessi) · servizioclienti@gepark.com · clienti.gepark@pec.it
Cap. Soc. Euro 516.000 I.V. · Registro Imprese Genova C.F./P.IVA 03546590104 REA 353967
www.genovaparcheggi.com





Segreteria e Direzione Generale

Protocollo n. 68454/2023

Classificazione 01.09

Fascicolo 2023/281

Prot. prec. n.

Ns. rif.

Servizio

Ufficio Ufficio Performance e controlli

Genova, 30/11/2023

A: COMUNE DI GENOVA
COMUNEGENOVA@POSTEMAILCERTIFICATA.IT
DIREZIONE PIANIFICAZIONE STRATEGICA E
GOVERNANCE SOCIETARIA DEL COMUNE DI
GENOVA
DIREZIONEPARTECIPATE@COMUNE.GENOVA.IT
ALLA CORTESE ATTENZIONE DELLA DOTT.SSA NADIA
MAGNANI

OGGETTO: RELAZIONE EX ART. 30 D.LGS. N. 201/2022

Si comunica che il nostro Ente sta predisponendo la relazione ex art.30 d.lgs. n. 201/2022 sulla ricognizione periodica della situazione gestionale dei servizi pubblici locali di rilevanza economica di propria competenza, in particolare sui seguenti servizi:

- gestione dei rifiuti;
- servizio idrico integrato;
- trasporto pubblico locale;

Nel precisare che gli uffici della Città Metropolitana sono a disposizione per qualsiasi chiarimento o informazione fosse necessaria, si porgono cordiali saluti.

sottoscritta da
(DOTT.GUGLIELMO MISTRUZZI)
con firma digitale

DOCUMENTI:

Documento Principale: LETTERA.docx



COMUNE DI GENOVA

**E' PARTE INTEGRANTE DELLA PROPOSTA DI DELIBERAZIONE
185 0 0 N. 2023-DL-364 DEL 13/12/2023 AD OGGETTO:
REVISIONE ANNUALE DELLE PARTECIPAZIONI AI SENSI
DELL'ART. 20 DEL D.LGS. N. 175/2016 - RICOGNIZIONE DELLE
PARTECIPAZIONI DETENUTE DALL'ENTE AL 31 DICEMBRE 2022**

PARERE TECNICO

(Art. 49 c.1 e Art. 147 bis c.1 D.Lgs. 267/2000)

Sulla sopracitata proposta si esprime, ai sensi degli articoli 49 e 147 bis, comma 1, del decreto legislativo n. 267/2000, parere FAVOREVOLE in ordine alla regolarità tecnica attestante anche la regolarità e la correttezza dell'azione amministrativa

13/12/2023

Il Dirigente Responsabile
[Dott.ssa Nadia Magnani]



COMUNE DI GENOVA

ALLEGATO AL PARERE TECNICO
ART. 7, COMMA 3, REGOLAMENTO DI CONTABILITA'

CODICE UFFICIO: 185 0 0	DIREZIONE DI AREA PIANIFICAZIONE E CONTROLLI
Proposta di Deliberazione N. 2023-DL-364 DEL 13/12/2023	

OGGETTO: REVISIONE ANNUALE DELLE PARTECIPAZIONI AI SENSI DELL'ART. 20 DEL D.LGS. N. 175/2016 - RICOGNIZIONE DELLE PARTECIPAZIONI DETENUTE DALL'ENTE AL 31 DICEMBRE 2022

a) La presente proposta di deliberazione **comporta l'assunzione di impegni di spesa** a carico del bilancio di previsione annuale, pluriennale o degli esercizi futuri?

SI

NO

Nel caso di risposta affermativa, indicare nel prospetto seguente i capitoli di PEG (e gli eventuali impegni già contabilizzati) ove la spesa trova copertura:

Anno di esercizio	Spesa di cui al presente provvedimento	Capitolo	Impegno	
			Anno	Numero

b) La presente proposta di deliberazione **comporta una modifica delle previsioni** di entrata o di spesa del bilancio di previsione annuale, pluriennale o degli esercizi futuri?

SI

NO

Nel caso in cui si sia risposto in modo affermativo alla precedente domanda b) compilare il prospetto seguente:

Anno di esercizio	Capitolo	Centro di Costo	Previsione assestata	Nuova previsione	Differenza + / -

c) La presente proposta di deliberazione **comporta una modifica dei cespiti inventariati o del valore della partecipazione** iscritto a patrimonio?

SI

NO

Nel caso in cui si sia risposto in modo affermativo alla precedente domanda c) compilare il prospetto seguente (per i cespiti ammortizzabili si consideri il valore ammortizzato):

Tipo inventario e categoria inventariale	Tipo partecipazione (controllata/collegata o altro)	Descrizione	Valore attuale	Valore post-delibera

d) La presente proposta di deliberazione, ove riferita a società/enti partecipati, è coerente con la necessità di assicurare il permanere di condizioni aziendali di solidità economico-patrimoniale dei medesimi, in relazione agli equilibri complessivi del bilancio dell'Ente?

SI

NO

Nel caso in cui si sia risposto in modo negativo alla precedente domanda d) compilare il prospetto seguente:

Effetti negativi su conto economico	
Effetti negativi su stato patrimoniale	

Osservazioni del Dirigente proponente:

Genova, 13 / 12 /2023

Il Dirigente
Dott.ssa Nadia Magnani



COMUNE DI GENOVA

**E' PARTE INTEGRANTE DELLA PROPOSTA DI DELIBERAZIONE
185 0 0 N. 2023-DL-364 DEL 13/12/2023 AD OGGETTO:
REVISIONE ANNUALE DELLE PARTECIPAZIONI AI SENSI
DELL'ART. 20 DEL D.LGS. N. 175/2016 - RICOGNIZIONE DELLE
PARTECIPAZIONI DETENUTE DALL'ENTE AL 31 DICEMBRE 2022**

PARERE REGOLARITA' CONTABILE (Art. 49 c. 1 D.Lgs. 267/2000)

Ai sensi e per gli effetti dell'art. 49 - comma 1 - T.U. D.lgs 18 agosto 2000 n. 267 si esprime parere favorevole in ordine alla regolarità contabile del presente provvedimento.

14/12/2023

Il Dirigente Responsabile
dott. Giuseppe Materese



COMUNE DI GENOVA

**E' PARTE INTEGRANTE DELLA PROPOSTA DI DELIBERAZIONE
185 0 0 N. 2023-DL-364 DEL 13/12/2023 AD OGGETTO:
REVISIONE ANNUALE DELLE PARTECIPAZIONI AI SENSI
DELL'ART. 20 DEL D.LGS. N. 175/2016 - RICOGNIZIONE DELLE
PARTECIPAZIONI DETENUTE DALL'ENTE AL 31 DICEMBRE 2022**

PARERE COPERTURA FINANZIARIA (Art. 153 c. 5 D.Lgs. 267/2000)

Non necessita.

14/12/2023

Il Direttore Servizi Finanziari
dott.ssa Magda Marchese